

**TORNIO**

- Tornio compatto e portatile con solido basamento in acciaio
- Silenzioso motore a induzione da 400 W con 4 velocità
- Regime minimo 890 / 1260 / 1760 / 2600 giri/min
- Paletta con filettatura M18 incl. centro a 4 punti
- Altezza del letto di 175 mm
- Supporto stabile grazie al peso di 20 kg per lavori a basse vibrazioni
- Portautensili con piano di appoggio regolabile
- Dimensioni max. del pezzo 350 x 1000 mm

**ACCESSORI OPZIONALI**

SET DI STRUMENTI DI INTAGLIO  
Kit da otto pezzi

**8x**

Numero articolo: 7902301601  
EAN: 4014915225119



**ESEMPI DI APPLICAZIONE ADATTO PER**

Legna lunga



Legna obliqua



Il DM1100T è adatto per una grande numero di progetti.



**Porta attrezzi ampie**  
Regolabile liberamente

**Struttura leggera e mobile**  
1375 x 325 x 415 mm

**Velocità regolabile tramite cinghia**  
890 - 1260 - 1760 - 2600 U/min

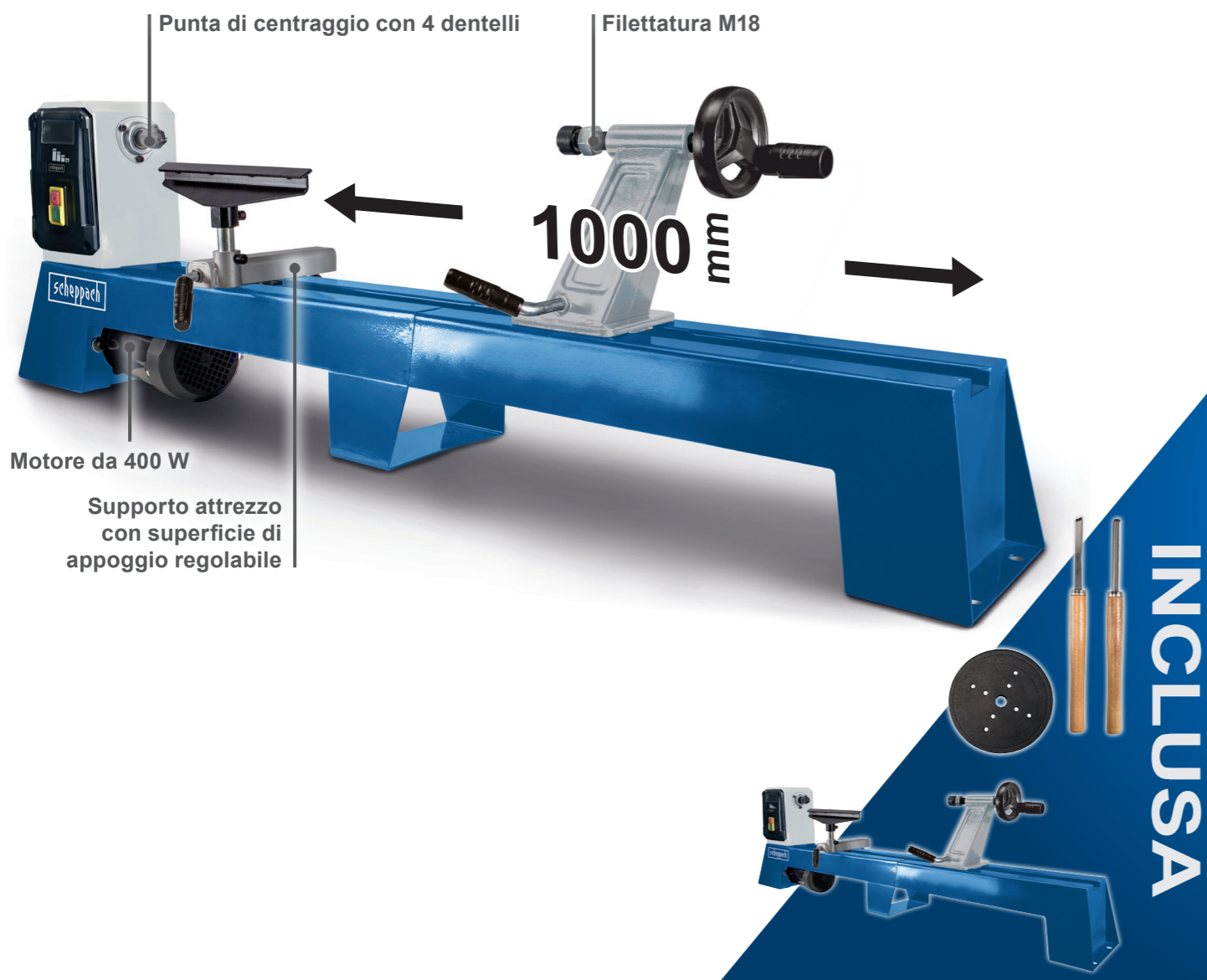

Punta di centraggio con 4 dentelli

Filettatura M18

**1000 mm**

Motore da 400 W

Supporto attrezzo con superficie di appoggio regolabile

**INCLUSA**

**DATI PRODOTTO**

Dimensioni L x l x h	1375 x 325 x 415 mm
Altezza della punta dal basamento	175 mm
Numero di giri del mandrino	890 / 1260 / 1760 / 2600 min <sup>-1</sup>
Filettatura della testa del mandrino	M 18
Ø max. del pezzo	350 mm
Larghezza della punta	1000 mm
Motore	230 - 240 V~ / 50 Hz
Potenza del motore	400 W

**DATI LOGISTICI**

Peso netto / lordo	20 / 22 kg
Dimensioni imballaggio	810 x 258 x 415 mm
Numero articolo	5902306901
EAN	4046664113874
20 container	280 pezzi
40 container	560 pezzi
40 container HQ	660 pezzi

**DETTAGLI PRODOTTO**

Filettatura della testa del mandrino  
Passo M18 x 2,5 mm



Diametro del pezzo max. 350 mm



Motore a induzione da 400 watt a funzionamento regolare



Centro a 4 punti + punta di centraggio girevole



Larghezza della punta 1000 mm



Letto in acciaio solido / scorrevolezza / basse vibrazioni

