

Art.Nr.
58127019944 / 5912701900
AusgabeNr.
58127019944_0506
Rev.Nr.
10/02/2026



Made in P.R.C.

HFW2500-BE HW2500

DE	Hubwagen Originalbetriebsanleitung	6
GB	Pallet truck Translation of original instruction manual	15
BG	Палетна количка Превод на оригиналното ръководство за експлоатация	22
GR	Ανυψωτικό όχημα Μετάφραση του πρωτοτύπου των οδηγιών χρήσης	29
RO	Cărucior de ridicare Traducere din manualul de exploatare original	36
RS	Visokopodizna kolica Prevod originalnog uputstva za upotrebu	43
TR	Kaldırma aracı Orijinal kullanım talimatı çevirisi	50

A

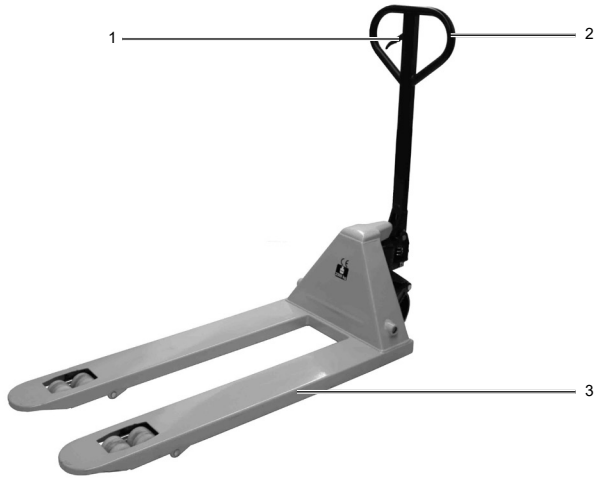

B

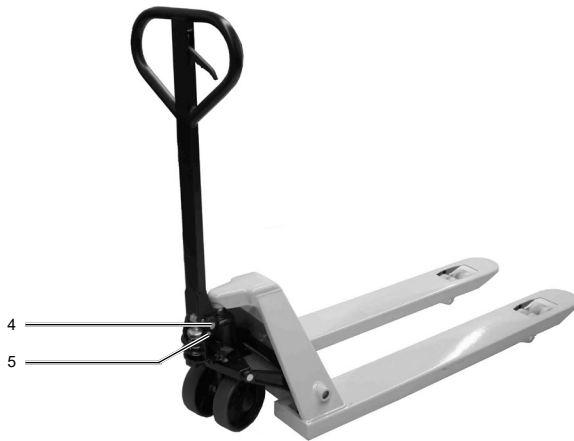

C



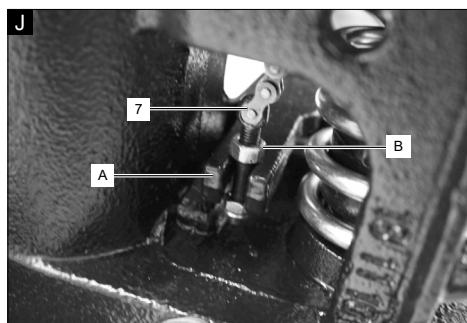
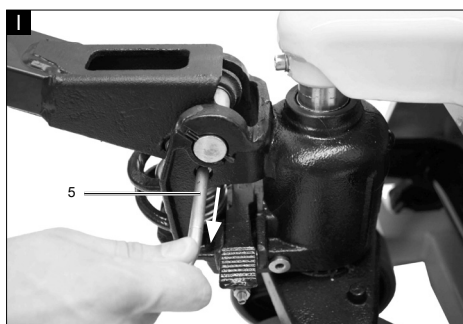
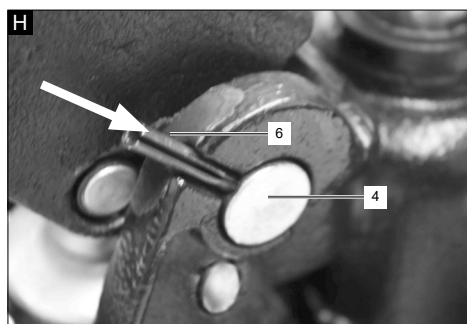
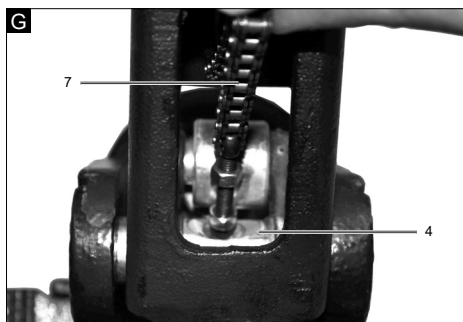
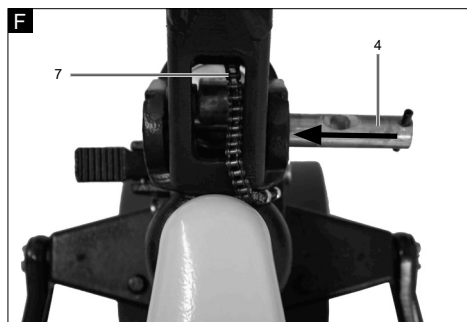
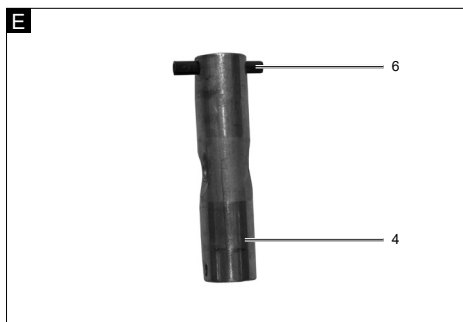
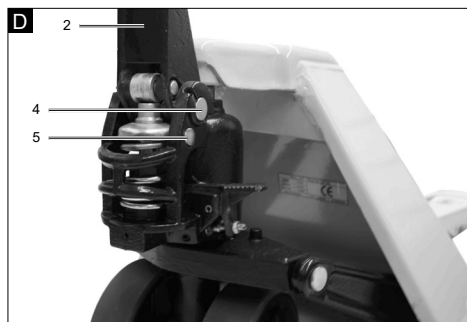

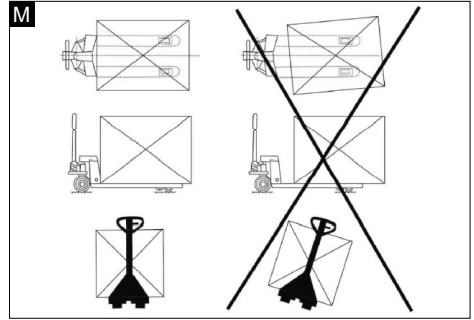
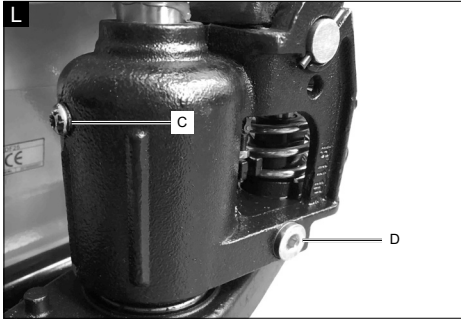







Erklärung der Symbole auf dem Produkt

Die Verwendung von Symbolen in diesem Handbuch soll Ihre Aufmerksamkeit auf mögliche Risiken lenken. Die Sicherheitssymbole und Erklärungen, die diese begleiten, müssen genau verstanden werden. Die Warnungen selbst beseitigen keine Risiken und können korrekte Maßnahmen zum Verhüten von Unfällen nicht ersetzen.

	<p>Vor Inbetriebnahme Betriebsanleitung und Sicherheitshinweise lesen und beachten!</p>
	<p>Arbeitshandschuhe verwenden!</p>
	<p>Unfallsichere Schuhe benutzen!</p>
 <p>Filling point! Hydraulic oil</p>	<p>Einfüllöffnung für Hydrauliköl</p>
	<p>Das Produkt entspricht den geltenden europäischen Richtlinien.</p>
	<p>Das Produkt entspricht den geltenden serbischen Richtlinien.</p>
<p>⚠ Achtung!</p>	<p>In dieser Betriebsanleitung haben wir Stellen, die Ihre Sicherheit betreffen, mit diesem Zeichen versehen.</p>

Inhaltsverzeichnis:	Seite:
1. Einleitung	8
2. Produktbeschreibung	8
3. Lieferumfang	8
4. Bestimmungsgemäße Verwendung	8
5. Sicherheitshinweise	9
6. Technische Daten	10
7. Auspacken	10
8. Aufbau / Vor Inbetriebnahme	10
9. In Betrieb nehmen	10
10. Reinigung	11
11. Transport	11
12. Lagerung	11
13. Wartung	11
14. Entsorgung und Wiederverwertung	12
15. Störungsabhilfe	12
16. Konformitätserklärung	60

1. Einleitung

Hersteller:

Scheppach GmbH
Günzburger Straße 69
D-89335 Ichenhausen

Verehrter Kunde,

wir wünschen Ihnen viel Freude und Erfolg beim Arbeiten mit Ihrem neuen Produkt.

Hinweis:

Der Hersteller dieses Produkts haftet nach dem geltenden Produkthaftungsgesetz nicht für Schäden, die an diesem Produkt oder durch dieses Produkt entstehen bei:

- Unsachgemäßer Behandlung
- Nichtbeachtung der Betriebsanleitung
- Reparaturen durch Dritte, nicht autorisierte Fachkräfte
- Einbau und Austausch von nicht originalen Ersatzteilen
- Nicht bestimmungsgemäßer Verwendung

Beachten Sie:

Die Betriebsanleitung ist Bestandteil dieses Produkts. Sie enthält wichtige Hinweise, wie Sie mit dem Produkt sicher, fachgerecht und wirtschaftlich arbeiten, wie Sie Gefahren vermeiden, Reparaturkosten sparen, Ausfallzeiten verringern und die Zuverlässigkeit und Lebensdauer des Produkts erhöhen. Zusätzlich zu den Sicherheitsbestimmungen dieser Betriebsanleitung müssen Sie unbedingt die für den Betrieb des Produkts geltenden Vorschriften Ihres Landes beachten.

Machen Sie sich vor der Benutzung des Produkts mit allen Bedien- und Sicherheitshinweisen vertraut. Betreiben Sie das Produkt nur wie beschrieben und für die angegebenen Einsatzbereiche. Bewahren Sie die Betriebsanleitung gut auf und händigen Sie alle Unterlagen bei Weitergabe des Produkts an Dritte mit aus.

2. Produktbeschreibung

1. Bedienhebel
2. Deichsel
3. Gabel
4. Achse
5. Sicherheitsbolzen
6. Spannhülse
7. Kette

- A. Hebel
- B. Mutter
- C. Öleinfüllschraube
- D. Ölablassschraube

3. Lieferumfang

Pos.	Anzahl	Bezeichnung
2	1x	Deichsel
3	1x	Gabelgehäuse
4	1x	Achse
6	2x	Spannhülse
		Betriebsanleitung

4. Bestimmungsgemäße Verwendung

Der Hubwagen ist ausschließlich zum horizontalen Transport von palettierten Lasten auf ebenen und festen Bodenflächen innerhalb von Betriebsstätten vorgesehen. Er dient dem manuellen Verfahren und Absenken oder Anheben von Lasten auf Paletten oder vergleichbaren Lastträgern über kurze Entfernungen. Die maximale Tragfähigkeit darf nicht überschritten werden. Die Last ist mittig und gleichmäßig auf der Gabel zu verteilen.

Die bestimmungsgemäße Verwendung umfasst ausschließlich:

- den innerbetrieblichen Transport von Lasten mit geeignetem Lastträger (z. B. Europalette),
- den manuellen Betrieb durch geschultes Personal,
- das Bewegen auf festen, ebenen, trockenen und tragfähigen Böden,
- das Heben und Senken von Lasten innerhalb des vorgesehenen Hubbereichs.

Jede darüber hinausgehende Nutzung gilt als nicht bestimmungsgemäß. Hierzu zählen insbesondere:

- der Transport von Personen,
- das Heben oder Senken von Personen,
- das Verwenden auf geneigten Flächen, Treppen oder unebenem Boden,
- das Ziehen oder Schieben mit Fahrzeugen oder mechanischen Antrieben,
- die Nutzung im Außenbereich unter ungünstigen Witterungsbedingungen (z. B. Regen, Schnee, Eis),
- das Überschreiten der zulässigen Traglast,
- der Betrieb durch ungeschultes Personal.

Das Produkt darf nur nach seiner Bestimmung verwendet werden. Jede weitere darüber hinausgehende Verwendung ist nicht bestimmungsgemäß. Für daraus hervorgerufene Schäden oder Verletzungen aller Art haftet der Benutzer/Bediener und nicht der Hersteller. Bestandteil der bestimmungsgemäßen Verwendung ist auch die Beachtung der Sicherheitshinweise, sowie die Montageanleitung und Betriebshinweise in der Betriebsanleitung.

Personen, die das Produkt verwenden und warten, müssen mit diesem vertraut und über mögliche Gefahren unterrichtet sein.

Veränderungen an dem Produkt schließen eine Haftung des Herstellers und daraus entstehende Schäden gänzlich aus.

Das Produkt darf nur mit Originalteilen und Originalzubehör des Herstellers betrieben werden.

Die Sicherheits-, Arbeits- und Wartungsvorschriften des Herstellers sowie die in den Technischen Daten angegebenen Abmessungen müssen eingehalten werden.

Bitte beachten Sie, dass unsere Produkte bestimmungsgemäß nicht für den gewerblichen, handwerklichen oder industriellen Einsatz konstruiert wurden. Wir übernehmen keine Gewährleistung, wenn das Produkt in Gewerbe-, Handwerks- oder Industriebetrieben sowie bei gleichzusetzenden Tätigkeiten eingesetzt wird.

Hinweis: Eine nicht bestimmungsgemäße Verwendung kann zu Sachschäden oder Personengefährdung führen und hebt jegliche Haftung des Herstellers auf.

5. Sicherheitshinweise

Allgemeine Sicherheitshinweise

- Die Betriebsanleitung wurde so erstellt, dass Sie sicher mit Ihrem Produkt arbeiten können.
- Personen, die diese Anleitung nicht kennen, dürfen dieses Produkt nicht in Betrieb nehmen.
- Lesen Sie diese Betriebsanleitung vor der Inbetriebnahme ganz durch. Beachten Sie insbesondere die Sicherheitshinweise.
- Diese Betriebsanleitung richtet sich an Personen mit technischen Grundkenntnissen im Umgang mit Produkten wie dem hier beschriebenen.
- Wenn Sie noch keinerlei Erfahrung mit einem solchen Produkt haben, sollten Sie zunächst erfahrene Personen zur Hilfe nehmen.
- Bewahren Sie alle mit dem Produkt gelieferten Unterlagen auf, damit Sie sich bei Bedarf informieren können. Bewahren Sie den Kaufbeleg für eventuelle Garantiefälle auf.

- Wenn das Produkt verliehen oder verkauft wird, geben Sie alle mitgelieferten Unterlagen mit.
- Beachten Sie die Bedienungs- und Wartungshinweise, die Sie dieser Anleitung entnehmen können.
- Stellen Sie sicher, dass Kinder nicht mit dem Produkt spielen können.
- Unbefugte Veränderungen sind verboten!
- Defekte Produkte sind unverzüglich Instand zu setzen, um den Schadensumfang gering zu halten und die Sicherheit des Produkts nicht zu beeinträchtigen.
- Die Paletten-Hubwagen dürfen nur im Rahmen der in dieser Betriebsanleitung festgelegten Bedingungen eingesetzt und betrieben werden.
- Nachrüstungen, Veränderungen und Umbauten der Produkte sind grundsätzlich untersagt.
- Sollten sich im Betrieb Gefahren und Risiken zeigen, die in dieser Betriebsanleitung nicht beschrieben werden, ist der Betreiber verpflichtet, diese dem Hersteller mitzuteilen.
- Überschreiten Sie niemals das für den Heber definierte zulässige Hubgewicht.
- Setzen Sie den Paletten-Hubwagen immer nur auf festem und ebenem Untergrund ein.
- Arbeiten und Greifen Sie niemals unter einer angehobenen Last, wenn Sie nicht weitere Sicherungsmaßnahmen getroffen haben, um ein Wegrollen, Abrutschen oder Kippen des Fahrzeugs zu verhindern.
- Verändern Sie nicht die Einstellung des Sicherheitsventils. Überprüfen Sie vor jedem Einsatz die Funktionsfähigkeit, kontrollieren Sie insbesondere den Hydraulikölstand und achten Sie auf mögliche Leckagen.
- Unter hohem Druck austretende Flüssigkeiten (Hydrauliköl) können die Haut durchdringen und schwere Verletzungen verursachen! Bei Verletzungen Arzt aufsuchen! Infektionsgefahr!

Zusätzliche Sicherheitshinweise

- Rüst-, Wartungs- und Reinigungsarbeiten am Produkt nur mit Schutzhandschuhen durchführen, um Verletzungen an scharfkantigen Geräteteilen zu verhindern.
- Während des Arbeitens mit und an dem Produkt sind festsitzende Arbeitsschutzschuhe zu tragen.
- Führen Sie vor jedem Gebrauch grundsätzlich eine Sicht- und anschließend eine Funktionskontrolle des Produkts durch, um Beschädigungen und verschlissene Bauteile zu identifizieren und deren Instandhaltung vor Inbetriebnahme durch geschultes Personal zu veranlassen.
- Vor dem Anheben der Last, stellen Sie sicher, dass das Ablassventil geschlossen ist.

- Der Paletten-Hubwagen darf nur von Personen betrieben werden, die das 16. Lebensjahr vollendet haben. Eine Ausnahme stellt die Benutzung als Jungendlicher dar, wenn die Benutzung im Zuge einer Berufsausbildung zur Erreichung der Fertigkeit unter Aufsicht eines Ausbilders erfolgt.
- Benutzen Sie das Produkt nur in gut beleuchteten Räumen.
- Seien Sie besonders vorsichtig beim Befahren von Steigungen und bei Windeinfluss. Die Last könnte herunterrutschen. Es besteht Quetsch- und Scher- gefahr.

6. Technische Daten

Tragkraft	2500 kg
Maximale Gabelhöhe	190 mm
Minimale Gabelhöhe	85 mm
Hubhöhe	105 mm
Gabellänge	1150 mm
Einzelgabelbreite	160 mm
Laderaddurchmesser	80 mm
Steuerungsradurchmesser	180 mm
Tankinhalt / Hydrauliköl	0,3 l
Hydrauliköltyp	ISO VG32
Gewicht	62 kg

Technische Änderungen vorbehalten!

7. Auspacken

- Öffnen Sie die Verpackung und nehmen Sie das Produkt vorsichtig heraus.
- Entfernen Sie das Verpackungsmaterial sowie Verpackungs- und Transportsicherungen (falls vorhanden).
- Überprüfen Sie, ob der Lieferumfang vollständig ist.
- Kontrollieren Sie das Produkt und die Zubehörteile auf Transportschäden. Bei Beanstandungen muss sofort der Zubringer verständigt werden. Spätere Reklamationen werden nicht anerkannt.
- Bewahren Sie die Verpackung nach Möglichkeit bis zum Ablauf der Garantiezeit auf.
- Machen Sie sich vor dem Einsatz anhand der Betriebsanleitung mit dem Produkt vertraut.
- Verwenden Sie bei Zubehör sowie Verschleiß- und Ersatzteilen nur Originalteile. Ersatzteile erhalten Sie bei Ihrem Fachhändler.

- Geben Sie bei Bestellungen unsere Artikelnummern sowie Typ und Baujahr des Produkts an.

⚠ **WARNUNG!**

Produkt und Verpackungsmaterial sind kein Kinderspielzeug! Kinder dürfen nicht mit Kunststoffbeuteln, Folien und Kleinteilen spielen! Es besteht Verschluckungs- und Erstickungsgefahr!

8. Aufbau / Vor Inbetriebnahme

⚠ **ACHTUNG!**

Vor der Inbetriebnahme das Produkt unbedingt komplett montieren!

1. Stellen Sie sicher, dass der Sicherheitsbolzen (5) in der Pumpe steckt.
2. Klopfen Sie die Spannhülse (6) mithilfe eines Hammers in die Achse (4). (Abb. E)
3. Legen Sie die Deichsel (2) in die Pumpe und schieben sie die Achse (4) durch die Deichsel (2) Achten Sie darauf, dass die Kette (7) hinter der Deichsel herabhängt. (Abb. F)
4. Stecken Sie die Kette (7) durch die Bohrung der Achse (4). (Abb. G)
5. Klopfen Sie die zweite Spannhülse (6) auf der anderen Seite mithilfe eines Hammers in die Achse (4). (Abb. F) Die Spannhülse (6) muss auf beiden Seiten der Achse (4) hinaus schauen. (Abb. E)
6. Drücken Sie die Deichsel (2) nach unten und ziehen Sie den Sicherheitsbolzen (5) vorsichtig heraus. (Abb. I)
7. Drücken Sie den Hebel (A) nach unten und schieben Sie die den Führungsstift der Kette (7) durch die Führung des Hebels (A). (Abb. J)
8. Sichern Sie den Führungsstift, indem Sie die Mutter (B) anziehen. **Hinweis:** Die Mutter (B) sollte nicht zu fest angezogen werden.

9. In Betrieb nehmen

Vergewissern Sie sich, dass die Maschine komplett und vorschriftsmäßig montiert ist. Überprüfen Sie vor jedem Gebrauch:

- Die Maschine auf evtl. Beschädigungen,
- Ob alle Schrauben fest angezogen sind,
- Die Hydraulik auf Leckstellen,
- Den Ölstand,
- Sichtbarkeit aller Beschriftungen.

9.1 Hebelpositionen (Abb. K)

Der in der Deichsel verbaute Bedienhebel (1) verfügt über 3 Positionen:

- Um die Gabel zu senken, heben Sie den Bedienhebel (1) nach oben (Pos. „Down“). Sobald Sie diesen loslassen, federt er in die Neutralstellung zurück.
- Die Hebelposition „Neutral“ wird verwendet, wenn der Hubwagen bewegt wird. In dieser Position kann die Deichsel nach oben und unten bewegt werden ohne, dass sich die Gabel bewegt.
- Um die Gabel zu heben, drücken sie den Bedienhebel (1) nach unten (Pos. „Up“). Durch ab- und aufbewegen der Deichsel (2) wird die Gabel (3) angehoben.

⚠ Achtung! Achten Sie drauf, dass die Ware vollständig auf der Palette aufliegt. Die Tragfähigkeit des Produkts darf nicht überschritten werden!

10. Reinigung

Wir empfehlen, dass Sie das Produkt direkt nach jeder Benutzung reinigen.

Wischen Sie von Zeit zu Zeit mit einem Tuch Staub von dem Produkt ab.

Reinigen Sie das Produkt regelmäßig mit einem feuchten Tuch und etwas Schmierseife. Verwenden Sie keine Reinigungs- oder Lösungsmittel; diese könnten die Kunststoffteile des Produkts angreifen. Achten Sie darauf, dass kein Wasser in das Innere des Produkts gelangen kann.

11. Transport

Um den Hubwagen zu transportieren, sichern Sie ihn gegen Wegrollen. Entfernen Sie groben Schmutz von dem Produkt.

12. Lagerung

Fahren Sie die Gabeln des Hubwagens herunter, um die gespeicherte Energie zu entspannen. Dies führt zu längerer Haltbarkeit der Dichtungen und Ventile.

Lagern Sie das Produkt und dessen Zubehör an einem dunklen, trockenen und frostfreien sowie für Kinder unzugänglichen Ort.

Die optimale Lagertemperatur liegt zwischen 5 und 30 °C.

Bewahren Sie das Produkt in der Originalverpackung auf. Decken Sie das Produkt ab, um es vor Staub oder Feuchtigkeit zu schützen. Bewahren Sie die Betriebsanleitung bei dem Produkt auf.

13. Wartung

⚠ ACHTUNG!

Verwenden Sie nur die von uns freigegebenen Ersatzteile!

⚠ ACHTUNG!

Vor Arbeiten an der Hydraulikanlage Produkt absetzen und Anlage drucklos machen!

13.1 Entlüftung der Hydraulikeinheit

Es kann sich durch Verfahren oder Pumpen, Luft im Hydrauliksystem ansammeln. Dies kann dazu führen, dass sich die Gabel beim Pumpen nicht hebt. Um dieses Problem zu beheben, halten Sie den Bedienhebel (1) in der „Down“-Position und bewegen Sie die Deichsel mehrmals auf und ab.

13.2 Schmierien

Fetten Sie alle Lager und Achsen mit entsprechendem Schmierstoff.

13.3 Überdruckventil reinigen

Um das Überdruckventil zu reinigen, bewegen Sie die Deichsel schnell hoch und runter bis Sie die maximale Höhe erreicht haben. Im nächsten Schritt ziehen Sie den Bedienhebel (1) nach oben auf die „Down“-Position.

13.4 Öl wechseln (Abb. L)

1. Öffnen Sie dazu zunächst die Öleinfüllschraube (C) und im Nachhinein die Ölablassschraube (D).
2. Lassen Sie das Öl vollständig in einen Behälter abfließen.
3. Schrauben Sie die Ölablassschraube (D) wieder hinein und füllen sie 0,25l Hydrauliköl über die Öleinfüllschraube (C) ein.
4. Schrauben Sie nun die Öleinfüllschraube (C) wieder hinein.

Service-Informationen

Es ist zu beachten, dass bei diesem Produkt folgende Teile einem gebrauchsgemäßen oder natürlichen Verschleiß unterliegen bzw. folgende Teile als Verbrauchsmaterialien benötigt werden.

Verschleißteile*: Dichtungen, Rollen, Hydrauliköl
 * nicht zwingend im Lieferumfang enthalten!

Ersatzteile und Zubehör erhalten Sie in unserem Service-Center. Scannen Sie hierzu den QR-Code auf der Titelseite.

14. Entsorgung und Wiederverwertung

Hinweise zur Verpackung



Die Verpackungsmaterialien sind recycelbar. Bitte Verpackungen umweltgerecht entsorgen.

15. Störungsabhilfe

Die folgende Tabelle zeigt Fehlersymptome auf und beschreibt, wie sie Abhilfe schaffen können, wenn Ihre Maschine einmal nicht richtig arbeitet. Wenn Sie das Problem damit nicht lokalisieren und beseitigen können, wenden Sie sich an Ihre Service-Werkstatt.

Störung	Mögliche Ursache	Abhilfe
Gabel hebt nicht	Zu wenig Öl	Auf Leckage überprüfen und Öl nachfüllen
	Stahlkugel sitzt nicht in Hydraulikeinheit	Siehe „Überdruckventil reinigen“
Gabel sinkt von selbst	Stahlkugel sitzt nicht in Hydraulikeinheit	Siehe „Überdruckventil reinigen“
	Überdruckventil falsch eingestellt	Stellen Sie das Überdruckventil an der Druckeinstellschraube ein, bis es nicht mehr selber sinkt.
	Leckage an Ventilen	Ventile anziehen
Gabel sinkt nicht ab	Führungsstift gebrochen	Ersetzen sie die kaputten Teile.
	Gabelgestänge gebrochen	Ersetzen sie die kaputten Teile.
Bedienhebel bleibt nicht in „Neutral“- Position	Hebel (A) falsch eingestellt	Hebel (A) mithilfe eines Schlitzschraubendrehers einstellen

Möglichkeiten zur Entsorgung des ausgedienten Gerätes erfahren Sie bei Ihrer Gemeinde- oder Stadtverwaltung.

Kraftstoffe und Öle

- Vor der Entsorgung des Geräts müssen der Kraftstofftank und der Motorölbehälter geleert werden!
- Kraftstoff und Motoröl gehören nicht in den Hausmüll oder Abfluss, sondern sind einer getrennten Erfassung bzw. Entsorgung zuzuführen!
- Leere Öl- und Kraftstoffbehälter müssen umweltgerecht entsorgt werden.

Garantiebedingungen

Revisionsdatum 26.11.2021

Sehr geehrte Kundin, sehr geehrter Kunde,

unsere Produkte unterliegen einer strengen Qualitätskontrolle. Sollte ein Gerät dennoch nicht einwandfrei funktionieren, bedauern wir dies sehr und bitten Sie, sich an unseren Servicedienst unter der unten angegebenen Adresse zu wenden. Gerne stehen wir Ihnen auch telefonisch über die Servicenummer zur Verfügung. Die nachfolgenden Hinweise sollen Ihnen für eine problemlose Bearbeitung und Regulierung im Schadensfall dienen.

Für die Geltendmachung von Garantieansprüchen - innerhalb Deutschland - gilt folgendes:

1. Diese Garantiebedingungen regeln unsere **zusätzlichen Hersteller-Garantieleistungen** für Käufer (private Endverbraucher) von Neugeräten. Die gesetzlichen Gewährleistungsansprüche werden von dieser Garantie nicht berührt. Für diese ist der Händler zuständig, bei dem Sie das Produkt erworben haben.

2. Die Garantieleistung erstreckt sich ausschließlich auf Mängel an einem von Ihnen erworbenen neuen Gerät, die auf einem Material- oder Herstellungsfehler beruhen und ist - nach unserer Wahl - auf die unentgeltliche Reparatur solcher Mängel oder den Austausch des Gerätes beschränkt (ggf. auch Austausch mit einem Nachfolgemodell). Ersetzte Geräte oder Teile gehen in unser Eigentum über. Bitte beachten Sie, dass unsere Geräte bestimmungsgemäß nicht für den gewerblichen, handwerklichen oder beruflichen Einsatz konstruiert wurden. Ein Garantiefall kommt daher nicht zustande, wenn das Gerät innerhalb der Garantiezeit in Gewerbe-, Handwerks- oder Industriebetrieben verwendet wurde oder einer gleichzusetzenden Beanspruchung ausgesetzt war.

3. Von unseren Garantieleistungen ausgenommen sind:

- Schäden am Gerät, die durch Nichtbeachtung der Montageanleitung, nicht fachgerechte Installation, Nichtbeachtung der Bedienungsanleitung (z.B. Anschluss an eine falsche Netzspannung oder Stromart) bzw. der Wartungs- und Sicherheitsbestimmungen oder durch Einsatz des Gerätes unter ungeeigneten Umweltbedingungen sowie durch mangelnde Pflege und Wartung entstehen sind.
 - Schäden am Gerät, die durch missbräuchliche oder unsachgemäße Anwendungen (wie z.B. Überlastung des Gerätes oder Verwendung von nicht zugelassenen Werkzeugen bzw. Zubehör), Eindringen von Fremdkörpern in das Gerät (wie z.B. Sand, Steine oder Staub), Transportschäden, Gewaltanwendung oder Fremdeinwirkungen (wie z. B. Schäden durch Herunterfallen) entstanden sind.
 - Schäden am Gerät oder an Teilen des Gerätes, die auf einen bestimmungsgemäßen, üblichen (betriebsbedingten) oder sonstigen natürlichen Verschleiß zurückzuführen sind sowie Schäden und/oder Abnutzung von Verschleißteilen.
 - Mängel am Gerät, die durch Verwendung von Zubehör-, Ergänzungs- oder Ersatzteilen verursacht wurden, die keine Originalteile sind oder nicht bestimmungsgemäß verwendet werden.
 - Geräte, an denen Veränderungen oder Modifikationen vorgenommen wurden.
 - Geringfügige Abweichungen von der Soll-Beschaffenheit, die für Wert und Gebrauchstauglichkeit des Geräts unerheblich sind.
 - Geräte an denen eigenmächtig Reparaturen oder Reparaturen, insbesondere durch einen nicht autorisierten Dritten, vorgenommen wurden.
 - Wenn die Kennzeichnung am Gerät bzw. die Identifikationsinformationen des Produktes (Maschinenaufkleber) fehlen oder unlesbar sind.
 - Geräte die eine starke Verschmutzung aufweisen und daher vom Servicepersonal abgelehnt werden.
- Schadensersatzansprüche sowie Folgeschäden sind von dieser Garantieleistung generell ausgeschlossen.

4. Die Garantiezeit beträgt regulär **24 Monate*** (12 Monate bei Batterien / Akkus) und beginnt mit dem Kaufdatum des Gerätes. Maßgeblich ist das Datum auf dem Original-Kaufbeleg. Garantieansprüche müssen jeweils nach Kenntniserlangung unverzüglich erhoben werden. Die Geltendmachung von Garantieansprüchen nach Ablauf der Garantiezeit ist ausgeschlossen. Die Reparatur oder der Austausch des Gerätes führt weder zu einer Verlängerung der Garantiezeit noch wird eine neue Garantiezeit durch diese Leistung für das Gerät oder für etwaige eingebaute Ersatzteile in Gang gesetzt. Dies gilt auch bei Einsatz eines Vor-Ort-Services. Das betroffene Gerät ist in gesäubertem Zustand zusammen mit einer Kopie des Kaufbelegs, - hierin enthalten die Angaben zum Kaufdatum und der Produktbezeichnung - der Kundendienststelle vorzulegen bzw. einzusenden. Wird ein Gerät unvollständig, ohne den kompletten Lieferumfang eingeschendet, wird das fehlende Zubehör wertmäßig in Anrechnung / Abzug gebracht, falls das Gerät ausgetauscht wird oder eine Rückerstattung erfolgt. Teilweise oder komplett zerlegte Geräte können nicht als Garantiefall akzeptiert werden. Bei nicht berechtigter Reklamation bzw. außerhalb der Garantiezeit trägt der Käufer generell die Transportkosten und das Transportrisiko. **Einen Garantiefall melden Sie bitte vorab bei der Servicestelle (s.u.) an.** In der Regel wird vereinbart, dass das defekte Gerät mit einer kurzen Beschreibung der Störung per Abhol-Service (nur in Deutschland) oder - im Reparaturfall außerhalb des Garantiezeitraums - ausreichend frankiert, unter Beachtung der entsprechenden Verpackungs- und Versandrichtlinien, an die unten angegebene Serviceadresse eingeschendet wird. **Beachten Sie bitte, dass Ihr Gerät (modellabhängig) bei Rücklieferung, aus Sicherheitsgründen - frei von allen Betriebsstoffen ist.** Das an unser Service-Center eingeschickte Produkt, muss so verpackt sein, dass Beschädigungen am Reklamationsgerät auf dem Transportweg vermieden werden. Nach erfolgter Reparatur / Austausch senden wir das Gerät frei an Sie zurück. Können Produkte nicht repariert oder ausgetauscht werden, kann nach unserem eigenen freien Ermessen ein Geldbetrag bis zur Höhe des Kaufpreises des mangelhaften Produkts erstattet werden, wobei ein Abzug aufgrund von Abnutzung und Verschleiß berücksichtigt wird. Diese Garantieleistungen gelten nur zugunsten des privaten Erstkäufers und sind nicht abtret- oder übertragbar.

5. Für die Geltendmachung Ihres Garantieanspruches **kontaktieren Sie bitte unser Service-Center.**

Bitte verwenden Sie vorzugsweise unser Formular auf unserer

Homepage: <https://www.scheppach.com/de/service>

Bitte senden Sie uns keine Geräte ohne vorherige Kontaktaufnahme und Anmeldung bei unserem Service-Center.

Für die Inanspruchnahme dieser Garantiezusagen ist der Erstkontakt mit unserem Service-Center zwingende Voraussetzung.

6. **Bearbeitungszeit** - Im Regelfall erledigen wir Reklamationsendungen innerhalb 14 Tagen nach Eingang in unserem Service-Center.

Sollte in Ausnahmefällen die genannte Bearbeitungszeit überschritten werden, so informieren wir Sie rechtzeitig.

7. **Verschleißteile** - Verschleißteile sind: a) mitgelieferte, an- und/oder eingebaute Batterien / Akkus sowie b) alle modellabhängigen Verschleißteile (siehe Bedienungsanleitung). Von der Garantieleistung ausgeschlossen sind tief entladene bzw. an Gehäuse und oder Batteriepolen beschädigte Batterien / Akkus.

8. **Kostenvoranschlag** - Von der Garantieleistung nicht oder nicht mehr erfasste Geräte reparieren wir gegen Berechnung. Auf Nachfrage bei unserem Service-Center können Sie die defekten Geräte für einen Kostenvoranschlag einsenden und ggf. dem Service-Center schriftlich (per Post, eMail) die Reparaturfreigabe erteilen. Ohne Reparaturfreigabe erfolgt keine weitere Bearbeitung.

9. **Andere Ansprüche**, als die oben genannten, können nicht geltend gemacht werden.

Die **Garantiebedingungen** gelten nur in der jeweils aktuellen Fassung zum Zeitpunkt der Reklamation und können ggf. unserer Homepage (www.scheppach.com) entnommen werden.

Bei Übersetzungen ist stets die deutsche Fassung maßgeblich.

Scheppach GmbH · Günzburger Str. 69 · 89335 Ichenhausen (Deutschland) · www.scheppach.com

Telefon: +800 4002 4002 (Service-Hotline/Freecall Rufnummer dt. Festnetz**) · Telefax +49 [0] 8223 4002 20 · E-Mail: service@scheppach.com

· Internet: <http://www.scheppach.com>

* Produktabhängig auch über 24 Monate; länderbezogen können erweiterte Garantieleistungen gelten

** Verbindungskosten: kostenlos aus dem deutschen Festnetz

Änderungen dieser Garantiebedingungen ohne Voranmeldung behalten wir uns jederzeit vor.



**Ersatzteile
Zubehör**



Reparatur



Kontakt



Dokumente

Explanation of the symbols on the product

Symbols are used in this manual to draw your attention to potential hazards. The safety symbols and the accompanying explanations must be fully understood. The warnings themselves will not rectify a hazard and cannot replace proper accident prevention measures.

	<p>Before commissioning, read and observe the operating manual and safety instructions!</p>
	<p>Use work gloves!</p>
	<p>Use safety shoes!</p>
	<p>Filler opening for hydraulic oil</p>
	<p>The product complies with the applicable European directives.</p>
	<p>The product complies with the applicable Serbian directives.</p>
<p>⚠ Attention!</p>	<p>We have marked points in this operating manual that impact your safety with this symbol.</p>

Table of contents:**Page:**

1.	Introduction	17
2.	Description of the product	17
3.	Scope of delivery	17
4.	Proper use	17
5.	Safety instructions	18
6.	Technical data.....	18
7.	Unpacking.....	19
8.	Assembly / Before commissioning	19
9.	Start-up.....	19
10.	Cleaning.....	19
11.	Transport.....	20
12.	Storage	20
13.	Maintenance	20
14.	Disposal and recycling.....	20
15.	Troubleshooting	21
16.	Declaration of conformity	60

1. Introduction

Manufacturer:

Scheppach GmbH
Günzburger Straße 69
D-89335 Ichenhausen

Dear Customer,

We hope your new product brings you much enjoyment and success.

Note:

In accordance with the applicable product liability laws, the manufacturer of this product assumes no liability for damage to the product or caused by the product arising from:

- Improper handling
- Failure to comply with the operating manual
- Repairs carried out by third parties, unauthorised specialists
- Installing and replacing non-original spare parts
- Improper use

Note:

The operating manual is part of this product. It includes important instructions for the safe, proper and economic operation of the product, for avoiding danger, for minimising repair costs and downtimes and for increasing the reliability and extending the service life of the product. In addition to the safety instructions in this operating manual, you must also observe the regulations applicable to the operation of the product in your country. Familiarise yourself with all operating and safety instructions before using the product. Only operate the product as described and for the specified areas of application. Keep the operating manual in a good place and hand over all documents when passing the product on to third parties.

2. Description of the product

1. Control lever
2. Drawbar
3. Fork
4. Axle
5. Safety bolts
6. Clamping sleeve
7. Chain

- A. Lever
- B. Nut

- C. Oil filler plug
- D. Oil drain screw

3. Scope of delivery

Item	Quantity	Designation
2	1x	Drawbar
3	1x	Fork housing
4	1x	Axle
6	2x	Clamping sleeve
		Operating manual

4. Proper use

The pallet truck is designed exclusively for the horizontal transport of palletised loads on even and firm ground surfaces within operating facilities. It is used for manually moving and raising or lowering loads on pallets or comparable load carriers over short distances. The maximum load capacity must not be exceeded. The load should be centred and evenly distributed on the fork.

The proper use includes only:

- the in-house transport of loads using a suitable load carrier (e.g. Euro pallet),
- manual operation by trained personnel,
- moving on firm, level, dry and load-bearing grounds,
- the lifting and lowering of loads within the intended lifting range.

Any use beyond this is improper use. These include in particular:

- the transport of persons,
- the lifting or lowering of persons,
- using on slopes, stairs or uneven ground,
- pulling or pushing with vehicles or mechanical drives,
- outdoor use in unfavourable weather conditions (e.g. rain, snow, ice),
- exceeding the permissible load capacity,
- operation by untrained personnel.

The product may only be used in the intended manner. Any use beyond this is improper. The user/operator, not the manufacturer, is responsible for damages or injuries of any type resulting from this.

An element of the intended use is also the observance of the safety instructions, as well as the assembly instructions and operating information in the operating manual. Persons who operate and maintain the product must be familiar with the manual and must be informed about potential dangers.

The liability of the manufacturer and resulting damages are excluded in the event of modifications of the product. The product may only be operated with original parts and original accessories from the manufacturer.

The safety, operating and maintenance specifications of the manufacturer, as well as the dimensions specified in the technical data, must be observed.

Please note that our products were not designed with the intention of use for commercial or industrial purposes. We assume no guarantee if the product is used in commercial or industrial applications, or for equivalent work.

Note: Any improper use may cause property damage or personal injury and voids any liability of the manufacturer.

5. Safety instructions

General safety instructions

- The operating manual was created so that you can work safely with your product.
- Persons who are unfamiliar with the instructions must not start up the product.
- Read the operating manual in its entirety before commissioning. Observe the safety instructions in particular.
- This operating manual is aimed at persons with technical knowledge in handling the products which are described here.
- If you have no experience whatsoever with a product such as this, you must first obtain assistance from experienced persons.
- Keep all supplied documents with the product so they can be used if necessary. Keep the proof of purchase in case of potential warranty claims.
- If the product is loaned out or sold, all the supplied documents must also be handed over.
- Observe the operating and maintenance information that is found in these instructions.
- Ensure that children cannot play with the product.
- Unauthorised modifications are prohibited!
- Defective products must be repaired immediately in order to keep the level of damage low and not impede the safety of the product.

- The pallet trucks may only be used and operated within the conditions defined in this operating manual.
- Retrofitting, modifications and alterations to the products are strictly prohibited.
- If dangers and risks which are not described in this operating manual arise during operation, the operator is responsible for informing the manufacturer of them.
- Do not exceed the defined permitted lifting weight of the lifter.
- Only use the pallet truck on a solid and level surface.
- Do not work or reach in beneath a suspended load unless additional safety measures have been taken in order to prevent the vehicle from rolling away, slipping or tipping.
- Do not adjust the safety valve settings. Check the functionality before each use. In particular check the hydraulic oil fill level and look out for any possible leaks.
- Liquids (hydraulic oil) escaping under high pressure may penetrate the skin and cause severe injuries! In the even of injuries, seek medical attention! Risk of infection!

Additional safety instructions

- Retrofitting, maintenance and cleaning work on the product may only be carried out with protective gloves, in order to prevent injuries from sharp device parts.
- Properly fitting safety shoes must be worn while working with and on the product.
- Carry out a basic visual inspection and subsequent functional check of the product before each use in order to identify damaged and worn components and arrange for their servicing by trained personnel before commissioning.
- Before lifting the load, ensure that the drain valve is closed.
- The pallet truck may only be operated by persons who are aged 16 and above. An exception to this is use by minors if the use takes place as part of occupational training in order to gain proficiency under the supervision of an instructor.
- Only use the product in well-lit rooms.
- Apply particular caution when driving on a gradient and when windy. The load could slide down. There is a risk of crushing and shearing.

6. Technical data

Load-bearing capacity	2500 kg
Maximum fork height	190 mm

Minimum fork height	85 mm
Lifting height	105 mm
Fork length	1150 mm
Individual fork width	160 mm
Load wheel diameter	80 mm
Control wheel diameter	180 mm
Hydraulic oil tank capacity	0.3 l
Hydraulic oil type	ISO VG32
Weight	62 kg

Subject to technical changes!

7. Unpacking

- Open the packaging and carefully remove the product.
- Remove the packaging material, as well as the packaging and transport safety devices (if present).
- Check whether the scope of delivery is complete.
- Check the product and accessory parts for transport damage. In the event of complaints the carrier must be informed immediately. Later claims will not be recognised.
- If possible, keep the packaging until the expiry of the warranty period.
- Familiarise yourself with the product by means of the operating manual before using for the first time.
- With accessories as well as wearing parts and replacement parts use only original parts. Spare parts can be obtained from your specialist dealer.
- When ordering please provide our article number as well as type and year of manufacture for the product.

⚠ WARNING!

The product and the packaging material are not children's toys! Do not let children play with plastic bags, films or small parts! There is a danger of choking or suffocating!

8. Assembly / Before commissioning

⚠ ATTENTION!

Always make sure the product is fully assembled before commissioning!

1. Ensure that the safety bolts (5) are inserted in the pump.
2. Knock the clamping sleeve (6) into the axle (4) using a hammer. (Fig. E)

3. Place the drawbar (2) into the pump and slide the axle (4) through the drawbar (2) ensuring that the chain (7) is hanging out behind the drawbar. (Fig. F)
4. Insert the chain (7) through the hole in the axle (4). (Fig. G)
5. Knock the second clamping sleeve (6) on the other side into the axle (4) using a hammer. (Fig. F) The clamping sleeve (6) must protrude from both sides of the axle (4). (Fig. E)
6. Push the drawbar (2) downwards and carefully pull out the safety bolts (5). (Fig. I)
7. Push the lever (A) down and push the guide pin of the chain (7) through the lever (A) guide. (Fig. J)
8. Secure the guide pin by tightening the nut (B).
Note: The nut (B) should not be tightened too much.

9. Start-up

Make sure that the machine is installed completely and properly. Before each use, always check:

- The machine for possible damage,
- Whether all screws are tightened,
- The hydraulic system for leaks,
- The oil level,
- Visibility of all labels.

9.1 Lever positions (Fig. K)

The operating lever (1) installed in the drawbar has 3 positions:

- To lower the fork, lift the operating lever (1) up (pos. "down"). As soon as it is released, it springs back into the neutral position.
- The fork position "neutral" is used if the pallet truck is moved. In this position, the drawbar can move up and down without the fork moving.
- To lift the fork, push the operating lever (1) down (pos. "up"). The fork (3) is lifted by the up and down movement of the drawbar (2).

⚠ Attention! Make sure that the goods are fully on the pallet. The load-bearing capacity of the product must not be exceeded!

10. Cleaning

We recommend that you clean the product directly after every use.

Wipe dust off the product from time to time with a cloth.

Clean the product at regular intervals using a damp cloth and a little soft soap. Do not use any cleaning products or solvents; they could attack the plastic parts of the product. Make sure that no water can penetrate the interior of the product.

11. Transport

In order to transport the pallet truck, secure it against rolling away. Remove coarse dirt from the product.

12. Storage

Bring the pallet truck forks down in order to relieve the stored energy. This leads to a longer service life of the seals and valves.

Store the product and its accessories in a dark, dry and frost-free place that is inaccessible to children. The optimum storage temperature lies between 5 and 30 °C.

Store the product in its original packaging. Cover the product to protect it from dust or moisture. Store the operating manual with the product.

13. Maintenance

⚠ ATTENTION!

Only use spare parts approved by us!

⚠ ATTENTION!

Before working on the hydraulic system, set down the product and depressurise the system!

13.1 Ventilation of the hydraulic unit

Air may build up in the hydraulic system due to operation or pumps. This can lead to the fork not lifting when pumping. To rectify this problem, keep the operating lever (1) in the "down" position and move the drawbar up and down several times.

13.2 Lubrication

Lubricate all bearings and axles with the appropriate lubricant.

13.3 Cleaning the overpressure valve

To clean the overpressure valve, move the drawbar up quickly and down until it has reached the maximum height. Next, pull the operating lever (1) up to the "down" position.

13.4 Changing the oil (Fig. L)

1. First, open the oil filler plug (C) and then the oil drain screw (D).
2. Allow all of the oil to drain into a container.
3. Screw the oil drain screw (D) back in and fill with 0.25l of hydraulic oil via the oil filler plug (C).
4. Now screw the oil filler plug (C) back in again.

Service information

With this product, it is necessary to note that the following parts are subject to natural or usage-related wear, or that the following parts are required as consumables.

Wearing parts*: Seals, rollers, hydraulic oil

* may not be included in the scope of delivery!

Spare parts and accessories can be obtained from our Service Centre. To do this, scan the QR code on the front page.

14. Disposal and recycling

Notes for packaging



The packaging materials are recyclable. Please dispose of packaging in an environmentally friendly manner.

You can find out how to dispose of the disused device from your local authority or city administration.

Fuels and oils

- Before disposing of the device, the fuel tank and the engine oil tank must be emptied!
- Fuel and engine oil do not belong in household waste or drains, but must be collected or disposed of separately!
- Empty oil and fuel tanks must be disposed of in an environmentally friendly manner.







15. Troubleshooting

The following table shows fault symptoms and describes remedial measures in the event of your machine failing to work properly. If you cannot localise and rectify the problem with this, please contact your service workshop.

Fault	Possible cause	Remedy
Fork does not lift	Not enough oil	Check for leaks and top up oil
	Steel ball does not sit in the hydraulic unit	See "Cleaning the overpressure valve"
Fork lowers by itself	Steel ball does not sit in the hydraulic unit	See "Cleaning the overpressure valve"
	Overpressure valve incorrectly adjusted	Adjust the overpressure valve with the pressure adjustment screw until it no longer lowers by itself.
	Valve leaking	Tighten valves
Fork does not lower	Guide pin broken	Replace the broken parts.
	Fork frame broken	Replace the broken parts.
Operating lever does not remain in "neutral" position	Lever (A) incorrectly adjusted	Adjust lever (A) using a slotted screwdriver

Обяснение на символите върху продукта

Използването на символи в настоящото ръководство следва да насочи вниманието Ви към евентуални рискове. Символите за безопасност и обясненията, които ги придружават, трябва да бъдат разбрани точно. Самите предупреждения не премахват рисковете и не могат да заменят правилните мерки за предотвратяване на злополуки.

	<p>Преди пускане в експлоатация прочетете и спазвайте ръководството за експлоатация и указанията за безопасност!</p>
	<p>Да се използват работни ръкавици!</p>
	<p>Да се носят обезопасени обувки!</p>
<p>Filling point!</p>  <p>Hydraulic oil</p>	<p>Отвор за наливане на хидравлично масло</p>
	<p>Продуктът отговаря на приложимите европейски директиви.</p>
	<p>Продуктът отговаря на приложимите сръбски директиви.</p>
<p>⚠ Внимание!</p>	<p>В настоящото ръководство за експлоатация с този знак сме обозначили местата, които засягат Вашата безопасност.</p>

Съдържание:

Страница:

1.	Увод.....	24
2.	Описание на продукта	24
3.	Обем на доставката	24
4.	Употреба по предназначение	24
5.	Указания за безопасност.....	25
6.	Технически данни	26
7.	Разопаковане	26
8.	Монтаж/преди пускане в експлоатация.....	26
9.	Пускане в експлоатация	27
10.	Почистване.....	27
11.	Транспортиране.....	27
12.	Съхранение	27
13.	Поддръжка	27
14.	Изхвърляне и рециклиране.....	28
15.	Отстраняване на неизправности	28
16.	Декларация за съответствие	62

1. Увод

Производител:

Schepach GmbH
Günzburger Straße 69
D-89335 Ichenhausen, Германия

Уважаеми клиенти,

Желаем Ви много приятни моменти и успехи при работата с Вашия нов продукт.

Указание:

Съгласно действащия закон за продуктовата отговорност, производителят на този продукт не носи отговорност за щети, възникнали по или поради този уред, при:

- Неправилно боравене
- Неспазване на ръководството за експлоатация
- Ремонти от неупълномощени специалисти, явяващи се трети лица
- Монтиране и подмяна на не оригинални резервни части
- Употреба не по предназначение

Имайте предвид следното:

Ръководството за експлоатация е съставна част от този продукт. То съдържа важни указания относно безопасната, правилната и икономичната работа с продукта, избягването на опасности, спестяването на разходи за ремонт, намаляването на времента на престой и увеличаването на надеждността и експлоатационния живот на продукта. В допълнение към указанията за безопасност в това ръководство за експлоатация, задължително трябва да спазвате отнасящите се до експлоатацията на продукта предписания във Вашата страна.

Преди да използвате продукта, запознайте се с всички указания за работа и безопасност. Използвайте продукта само както е описано и за посочените области на употреба. Съхранявайте ръководството за експлоатация на сигурно място и предавайте всички документи, когато предавате продукта на трети лица.

2. Описание на продукта

1. Ръкохватка за управление
2. Теглителен прът
3. Вилица
4. Ос
5. Предпазен болт

6. Затегателна втулка

7. Верига

A. Лост

B. Гайки

C. Пробка за наливане на масло

D. Винт за източване на маслото

3. Обем на доставката

Поз.	Брой	Обозначение
2	1x	Теглителен прът
3	1x	Корпус на вилицата
4	1x	Ос
6	2x	Затегателна втулка
		ръководство за експлоатация

4. Употреба по предназначение

Палетната количка е предназначена само за хоризонтално транспортиране на палетизирани товари върху равни и твърди подови повърхности в рамките на работните помещения. Използва се за ръчно преместване и спускане или повдигане на товари върху палети или подобни превозващи средства на къси разстояния.

Максималната товароносимост не трябва да се превишава. Товарът трябва да бъде центриран и равномерно разпределен върху вилицата.

Употребата по предназначение включва изключително:

- вътрешно транспортиране на товари с подходящо превозващо средство (напр. европалет),
- ръчна работа от обучен персонал,
- преместване върху твърди, равни, сухи и стабилни подове,
- повдигане и спускане на товари в рамките на предвидения диапазон на повдигане.

Всяка различаваща се от това употреба се счита за употреба не по предназначение. Те включват по-специално:

- транспортиране на хора,
- повдигане и спускане на хора,
- използване върху наклонени повърхности, стълби или неравни терени,

- дърпане или бутане с превозни средства или механични задвижвания,
- използване на открито при неблагоприятни метеорологични условия (напр. дъжд, сняг, лед),
- превишаване на допустимата товароспособност,
- експлоатация от необучен персонал.

Продуктът може да се използва само съгласно своето предназначение. Всяка различаваща се от това употреба не е по предназначение. За всякакъв вид произтичащи от това щети или наранявания отговорност носи потребителят/операторът, а не производителят.

Съставна част от употребата по предназначение е също и спазването на указанията за безопасност, както и ръководството за монтаж и указанията за експлоатация в ръководството за експлоатация.

Лицата, които обслужват и поддържат продукта, трябва да са запознати с него и да са информирани относно възможните опасности.

Промените по продукта освобождават изцяло производителя от отговорност за възникнали в резултат от това щети.

Продуктът може да се използва само с оригинални резервни части и оригинални принадлежности на производителя.

Предписанията за безопасност, работа и поддръжка на производителя, както и посочените размери в Техническите данни, трябва да бъдат спазвани.

Моля, обърнете внимание, че нашите продукти не са конструирани с предназначение за търговска, професионална или промишлена употреба. Не поемаме гаранция, ако продуктът се използва в търговски, занаятчийски или промишлени предприятия, както и при равносилни дейности.

Указание: Употреба не по предназначение може да доведе до материални щети или телесни повреди и отменя всякаква отговорност на производителя.

5. Указания за безопасност

Общи указания за безопасност

- Ръководството за експлоатация е създадено за безопасна работа с продукта.
- Лица, които не са запознати с настоящото ръководство, не трябва да работят с този продукт.
- Прочетете настоящото ръководство преди пускане на този продукт в експлоатация. Обърнете

специално внимание на указанията за безопасност.

- Настоящото ръководство за експлоатация е предназначено за лица с основни технически познания за работа с продукти като описаните тук.
- Ако нямате опит с такъв продукт, първо трябва да потърсите помощ от опитни лица.
- Съхранявайте всички документи, доставени с продукта, за да можете да направите справка в тях при необходимост. Запазете документа за покупка за евентуални гаранционни претенции.
- Ако ще давате назаем или ще продавате продукта, представете цялата му документация.
- Спазвайте указанията за управление и поддръжка, които можете да намерите в настоящото ръководство.
- Уверете се, че децата не могат да играят с продукта.
- Неоторизираните промени са забранени!
- Дефектиралите продукти трябва да бъдат ремонтирани незабавно, за да се сведе до минимум степента на повредата и да не се компрометира безопасността на продукта.
- Палетната количка може да се използва и експлоатира само при условията, посочени в настоящото ръководство за експлоатация.
- Дობорудването, модификациите и преустройствата на продуктите са строго забранени.
- Ако по време на работа възникнат опасности и рискове, които не са описани в настоящото ръководство за експлоатация, операторът е длъжен да информира производителя за тях.
- Никога не превишавайте допустимото тегло за повдигане, определено за повдигача.
- Използвайте палетната количка само върху твърда и равна повърхност.
- Никога не работете и не протягайте ръце под повдигнат товар, освен ако не сте взели допълнителни мерки за безопасност, за да предотвратите изтъкване, подхлъзване или преобръщане на превозното средство.
- Не променяйте настройката на предпазния вентил. Проверявайте функционалността преди всяка употреба, по-специално проверявайте нивото на хидравличното масло и следете за евентуални течове.
- Изтичащите под високо налягане течности (хидравлично масло) могат да проникнат в кожата и да причинят сериозни наранявания! Консултирайте се с лекар в случай на нараняване! Опасност от инфекция!

Допълнителни указания за безопасност

- Извършвайте дейности по настройване, поддръжка и почистване на продукта само със защитни ръкавици, за да се предпазите от наранявания от части на уреда с остри ръбове.
- Когато работите с и по продукта, носете здраво завързани защитни обувки.
- Винаги извършвайте визуална, а след това и функционална проверка на продукта преди всяка употреба, за да установите повреди и износени компоненти, и да възложите ремонта им на обучен персонал преди пускане в експлоатация.
- Преди да повдигнете товара, се уверете, че изпускателният вентил е затворен.
- Палетната количка може да се използва само от лица, които са навършили 16 години. Изключение е използването от младежи, ако се използва в хода на професионалното обучение за придобиване на умения под наблюдението на инструктор.
- Използвайте продукта само в добре осветени помещения.
- Бъдете особено внимателни, когато се движите нагоре по склона и при вятър. Товарът може да се плъзне надолу. Съществува опасност от смачкване и срязване.

6. Технически данни

Товароносимост	2500 kg
Максимална височина на вилицата	190 mm
Минимална височина на вилицата	85 mm
Височина на повдигане	105 mm
Дължина на вилицата	1150 mm
Широчина на единичната вилица	160 mm
Диаметър на колелото за зареждане	80 mm
Диаметър на управляващото колело	180 mm
Вместимост на резервоара / Хидравлично масло	0,3 l
Вид хидравлично масло	ISO VG32
Тегло	62 kg

Запазва се правото на технически промени!

7. Разопаковане

- Отворете опаковката и внимателно извадете продукта.
- Отстранете опаковъчния материал, както и опаковъчните и транспортните предпазители (ако има такива).
- Проверете дали обемът на доставката е пълен.
- Проверете продукта и принадлежностите за повреди от транспортирането. При рекламации доставчикът трябва да бъде уведомен незабавно. По-късни рекламации не се признават.
- По възможност запазете опаковката до изтичане на гаранционния срок.
- Преди употреба се запознайте с продукта посредством ръководството за експлоатация.
- За принадлежности, както за износващи се и резервни части, използвайте само оригинални части. Резервни части можете да си набавите от Вашия специализиран търговец.
- При поръчки посочвайте нашия номер на артикул, както и типа и годината на производство на продукта.

△ ПРЕДУПРЕЖДЕНИЕ!

Продуктът и опаковъчният материал не са играчка за деца! Деца не бива да играят с пластмасови торбички, фолио и дребни части! Съществува опасност от поглъщане и задушаване!

8. Монтаж/преди пускане в експлоатация

△ ВНИМАНИЕ!

Преди пускането в експлоатация задължително сглобете напълно продукта!

1. Уверете се, че предпазният болт (5) е поставен в помпата.
2. Почукайте с чук по стягащата втулка (6) в оста (4). (Фиг. Е)
3. Поставете теглича (2) в помпата и прокарайте оста (4) през теглича (2). Уверете се, че веригата (7) виси зад теглича. (Фиг. F)
4. Вкарайте веригата (7) през отвора на оста (4). (Фиг. G)
5. Почукайте с чук втората стягаща втулка (6) от другата страна в оста (4). (Фиг. F) Стягащата втулка (6) трябва да стърчи от двете страни на оста (4). (Фиг. E)

6. Натиснете теглича (2) надолу и внимателно издърпайте предпазния болт (5). (Фиг. I)
7. Натиснете лоста (A) надолу и прокарайте направляващия щифт на веригата (7) през водача на лоста (A). (Фиг. J)
8. Закрепете направляващия щифт, като затегнете гайката (B). **Указание:** Гайката (B) не трябва да се затяга прекалено.

9. Пускане в експлоатация

Уверете се, че машината е напълно сглобена съгласно предписанията. Преди всяка употреба проверявайте:

- машината за евент. повреди,
- дали всички винтове са здраво затегнати,
- хидравликата за течове,
- нивото на маслото,
- видимост на цялото етикетирание.

9.1 Позиции на лоста (Фиг. K)

Лостът за управление (1), вграден в теглича, има 3 позиции:

- За да спуснете вилцата, повдигнете лоста за управление (1) нагоре (поз. „Надолу“). Щом го пуснете, той се връща в неутрално положение.
- Позицията на лоста „Неутрално“ се използва, когато палетната количка се движи. В тази позиция тегличът може да се премества нагоре и надолу, без вилцата да се движи.
- За да повдигнете вилцата, натиснете лоста за управление (1) надолу (поз. „Нагоре“). Вилцата (3) се повдига чрез преместване на теглича (2) нагоре и надолу.

⚠ Внимание! Уверете се, че стоките лежат изцяло върху палета. Товароносимостта на продукта не трябва да се превишава!

10. Почистване

Препоръчваме да почиствате продукта веднага след всяка употреба.

От време на време избърсвайте с кърпа праха от продукта.

Почиствайте продукта редовно с влажна кърпа и малко мек сапун. Не използвайте почистващи препарати или разтворители; те биха могли да разядат пластмасовите части на продукта. Вни-

мавайте за това, да не може да попадне вода във вътрешността на продукта.

11. Транспортиране

За да транспортирате палетната количка, обезопасете я срещу изтъркаляне. Отстранете грубите замърсявания от продукта.

12. Съхранение

Спуснете вилците на палетната количка, за да освободите натрупаната енергия. Това води до по-дълъг експлоатационен живот на уплътненията и вентилите.

Съхранявайте продукта и неговите принадлежности на тъмно, сухо и защитено от замръзване, както и недостъпно за деца място.

Оптималната температура на съхранение е между 5 и 30 °C.

Съхранявайте продукта в оригиналната му опаковка. Покрийте продукта, за да го защитите от прах или влага. Съхранявайте ръководството за експлоатация при продукта.

13. Поддръжка

⚠ ВНИМАНИЕ!

Използвайте само одобрени от нас резервни части!

⚠ ВНИМАНИЕ!

Преди да започнете работа по хидравличната система, спуснете продукта и понижете налягането в системата!

13.1 Обезвъздушаване на хидравличния блок

Въздухът може да се натрупа в хидравличната система поради движение или изпомпване. Това може да доведе до невъзможност за повдигане на вилцата при изпомпване. За да отстраните този проблем, задръжте лоста за управление (1) в позиция „Надолу“ и преместете теглича няколко пъти нагоре и надолу.

13.2 Смазване

Смажете всички лагери и оси с подходяща смазка.

13.3 Почистване на предпазния вентил

За да почистите предпазния вентил, преместете бързо теглича нагоре и надолу, докато достигнете максималната височина. В следващата стъпка издърпайте лоста за управление (1) нагоре до позиция „Надолу“.

13.4 Смяна на маслото (Фиг. L)

1. За целта първо отворете пробката за наливане на масло (C) и след това пробката за източване на маслото (D).
2. Оставете маслото да се изтече докрай в съд.
3. Завийте обратно пробката за източване на маслото (D) и напълнете с 0,25 l хидравлично масло през пробката за наливане на масло (C).
4. Сега завийте обратно пробката за наливане на масло (C).

Сервизна информация

Трябва да се има предвид, че следните части на този продукт са обект на износване поради износване или на естествено износване, респ. следните части са необходими като консумативи.

Бързоизносващи се части*: Уплътнения, ролки, хидравлично масло

* не са включени задължително в обема на доставката!

15. Отстраняване на неизправности

Следващата таблица показва симптомите за повреди и описва как могат да Ви помогнат, ако машината Ви не работи правилно. Ако не можете да намерите и отстраните проблема, свържете се със сервиз.

Неизправност	Възможна причина	Отстраняване
Вилицата не се вдига	Твърде малко масло	Проверете за течове и долейте масло
	Стоманената сфера не се намира в хидравличния блок	Вижте „Почистване на предпазния вентил“
Вилицата се спуска автоматично	Стоманената сфера не се намира в хидравличния блок	Вижте „Почистване на предпазния вентил“
	Предпазният вентил е неправилно регулиран	Регулирайте предпазния вентил с винта за регулиране на налягането, докато той престане да се спуска.
	Теч от вентилите	Затегнете вентилите
Вилицата не потъва	Счупен направляващ щифт	Сменете счупените части.
	Счупено рамо на вилицата	Сменете счупените части.
Лостът за управление не остава в позиция „Неутрална“	Грешно настроен лост (A)	Регулирайте лоста (A) с помощта на отвертка за болтове с шлицова глава

Резервните части и принадлежностите се предлагат в нашия сервизен център. За целта сканирайте QR кода на заглавната страница.

14. Изхвърляне и рециклиране

Указания за опаковката



Опаковъчните материали могат да се рециклират. Моля, изхвърлете опаковката по природосъобразен начин.







Можете да се информирате относно възможностите за изхвърляне на излезли от употреба уреди от Вашите общински или градски власти.

Горива и масла

- Преди да изхвърлите уреда, резервоарът за гориво и резервоарът за двигателно масло трябва да бъдат изпразнени!
- Горивото и двигателното масло не бива да се изхвърлят заедно с битовите отпадъци или в канализацията, а трябва да се събират и изхвърлят отделно!
- Празните резервоари за масло и гориво трябва да се изхвърлят по екологичен начин.

Εξήγηση των συμβόλων πάνω στο προϊόν

Η χρήση συμβόλων στο παρόν εγχειρίδιο έχει σκοπό να επιστήσει την προσοχή σας σε ενδεχόμενους κινδύνους. Τα σύμβολα ασφαλείας και οι εξηγήσεις που τα συνοδεύουν πρέπει να κατανοούνται πλήρως. Οι προειδοποιήσεις αυτές καθ' εαυτές δεν αποσοβούν τους κινδύνους και δεν υποκαθιστούν τη λήψη σωστών μέτρων πρόληψης ατυχημάτων.

	<p>Πριν από τη θέση σε λειτουργία, διαβάστε και τηρείτε τις οδηγίες χρήσης και τις υποδείξεις ασφαλείας!</p>
	<p>Χρησιμοποιείτε γάντια εργασίας!</p>
	<p>Χρησιμοποιείτε υποδήματα ασφαλή έναντι ατυχημάτων!</p>
<p>Filling point!</p>  <p>Hydraulic oil</p>	<p>Οπή πλήρωσης για υδραυλικό λάδι</p>
	<p>Το προϊόν συμμορφώνεται με τις ισχύουσες Ευρωπαϊκές Οδηγίες.</p>
	<p>Το προϊόν συμμορφώνεται με τις ισχύουσες σερβικές κανονιστικές Οδηγίες.</p>
<p>⚠ Προσοχή!</p>	<p>Στις παρούσες Οδηγίες χρήσης έχουμε τοποθετήσει τα παρακάτω σύμβολα στα σημεία που αφορούν την ασφάλειά σας.</p>

Περιεχόμενα:
Σελίδα:

1.	Εισαγωγή.....	31
2.	Περιγραφή του προϊόντος	31
3.	Παραδοτέο υλικό	31
4.	Ενδεδειγμένη χρήση.....	31
5.	Υποδείξεις ασφαλείας	32
6.	Τεχνικά χαρακτηριστικά	33
7.	Αποσυσκευασία.....	33
8.	Συναρμολόγηση / Πριν από τη θέση σε λειτουργία	33
9.	Θέση σε λειτουργία.....	34
10.	Καθαρισμός	34
11.	Μεταφορά	34
12.	Αποθήκευση	34
13.	Συντήρηση.....	34
14.	Απόρριψη και ανακύκλωση.....	35
15.	Αντιμετώπιση προβλημάτων	35
16.	Δήλωση συμμόρφωσης	62

1. Εισαγωγή

Κατασκευαστής:

Scheppach GmbH
Günzburger Straße 69
D-89335 Ichenhausen

Αξιότιμε πελάτη,

σας ευχόμαστε πολλή ευχαρίστηση και καλή επιτυχία κατά την εργασία σας με το νέο προϊόν που αποκτήσατε.

Υπόδειξη:

Ο κατασκευαστής αυτού του προϊόντος δεν ευθύνεται σύμφωνα με τον ισχύοντα νόμο περί ευθύνης για προϊόντα, για ζημιές που προκαλούνται σε ή από αυτό το προϊόν στις εξής περιπτώσεις:

- Ακατάλληλη μεταχείριση
- παράβλεψη των οδηγιών χρήσης
- επισκευές από τρίτους, μη εξουσιοδοτημένους τεχνικούς
- χρήση μη γνήσιων ανταλλακτικών
- Μη ενδεδειγμένη χρήση

Προσέξτε τα εξής:

Οι οδηγίες χρήσης αποτελούν αναπόσπαστο μέρος αυτού του προϊόντος. Περιέχουν σημαντικές υποδείξεις για να εργάζεστε με το προϊόν με ασφάλεια, σωστά και οικονομικά και για να αποφεύγετε κινδύνους, να εξοικονομείτε έξοδα επισκευής, να μειώνετε τους χρόνους εκτός διαθεσιμότητας και να αυξάνετε την αξιοπιστία και τη διάρκεια ζωής του προϊόντος. Επιπρόσθετα στους κανόνες ασφαλείας στις παρούσες οδηγίες χρήσης, πρέπει να λαμβάνετε οπωσδήποτε υπόψη σας τις διατάξεις που ισχύουν στη χώρα σας για τη λειτουργία του προϊόντος.

Πριν τη χρήση του προϊόντος εξοικειωθείτε με όλες τις υποδείξεις χειρισμού και ασφαλείας. Χρησιμοποιείτε το προϊόν μόνον όπως περιγράφεται και για τους αναφερόμενους τομείς χρήσης. Φυλάξτε με ασφάλεια τις οδηγίες χρήσης και σε περίπτωση μεταβίβασης του προϊόντος παραδώστε μαζί και όλα τα έγγραφα.

2. Περιγραφή του προϊόντος

1. Μοχλός χειρισμού
2. Μπάρα έλξης
3. Περόνη
4. Άξονας
5. Πείρος ασφαλείας
6. Χιτώνιο σύσφιξης
7. Ερπύστρια

- A. Μοχλός
- B. Παξιμάδι
- C. Τάπα πλήρωσης λαδιού
- D. Τάπα αποστράγγισης λαδιού

3. Παραδοτέο υλικό

Θέση	Ποσότητα	Όνομασία
2	1x	Μπάρα έλξης
3	1x	Περίβλημα περόνης
4	1x	Άξονας
6	2x	Χιτώνιο σύσφιξης
Οδηγίες χρήσης		

4. Ενδεδειγμένη χρήση

Το ανυψωτικό όχημα, παλετοφόρο, προορίζεται για την οριζόντια μεταφορά φορτίων συσκευασμένων πάνω σε παλέτα, πάνω σε επίπεδες και σταθερές επιφάνειες δαπέδου, εντός χώρων εργασιών. Χρησιμοποιείται για τη χειροκίνητη μετακίνηση καθώς και για το χαμηλό ανύψωση φορτίων που βρίσκονται πάνω σε παλέτες ή σε παρόμοιους φορείς φορτίου και μόνο για μικρές αποστάσεις.

Δεν επιτρέπεται η υπέρβαση της μέγιστης φέρουσας ικανότητας. Το φορτίο πρέπει να κατανέμεται κεντραρισμένα και ομοιόμορφα πάνω στην περόνη.

Στην ενδεδειγμένη χρήση περιλαμβάνεται αποκλειστικά:

- η μεταφορά εντός του χώρου εργασιών φορτίου πάνω σε ενδεδειγμένο φορέα φορτίου (π.χ. ευρωπαλέτα),
- η χειροκίνητη χρήση από εκπαιδευμένο προσωπικό,
- η μετακίνηση πάνω σε σταθερό, επίπεδο, στεγνό δάπεδο με επαρκή φέρουσα ικανότητα,
- η ανύψωση και το χαμηλό ανύψωση φορτίων εντός της προβλεπόμενης περιοχής διαδρομής κίνησης του μηχανήματος.

Κάθε άλλη χρήση θεωρείται ως μη ενδεδειγμένη. Σε αυτή τη χρήση περιλαμβάνονται ιδιαιτέρως:

- η μεταφορά ατόμων,
- η ανύψωση και το χαμηλό ανύψωση ατόμων,
- η χρήση σε επιφάνειες με κλίση, σκαλοπάτια ή μη επίπεδο δάπεδο,
- η έλξη ή ώθηση με μηχανοκίνητα οχήματα ή μηχανικά συστήματα κίνησης,
- η χρήση σε εξωτερική περιοχή υπό δυσμενείς καιρικές συνθήκες (π.χ. βροχή, χιόνι, πάγο),

- η υπέρβαση του επιτρεπόμενου φερόμενου φορτίου,
- η χρήση από μη εκπαιδευμένο προσωπικό.

Το προϊόν επιτρέπεται να χρησιμοποιείται μόνο σύμφωνα με την ενδεδειγμένη χρήση του. Κάθε χρήση πέραν αυτής θεωρείται μη ενδεδειγμένη. Για ζημιές ή τραυματισμούς οποιουδήποτε είδους προκαλούμενες από αυτή τη χρήση, την ευθύνη φέρει ο χρήστης/χειριστής και όχι ο κατασκευαστής.

Στην ενδεδειγμένη χρήση εμπίπτει επίσης η τήρηση των υποδείξεων ασφαλείας καθώς και των οδηγίων συναρμολόγησης και των υποδείξεων λειτουργίας στις οδηγίες χρήσης.

Όσοι χρησιμοποιούν και συντηρούν το προϊόν πρέπει να είναι εξοικειωμένοι με αυτό και να έχουν ενημερωθεί για τους ενδεχόμενους κινδύνους.

Οι τροποποιήσεις στο προϊόν αποκλείουν κάθε ευθύνη του κατασκευαστή καθώς και κάθε ευθύνη για όσες ζημιές προκύψουν από αυτές.

Η λειτουργία του προϊόντος επιτρέπεται μόνο με γνήσια εξαρτήματα και γνήσια αξεσουάρ από τον κατασκευαστή.

Πρέπει να τηρούνται οι κανονισμοί ασφαλείας, εργασίας και συντήρησης του κατασκευαστή καθώς και οι διαστάσεις που αναφέρονται στα τεχνικά χαρακτηριστικά.

Λάβετε υπόψη ότι τα προϊόντα μας κανονικά δεν έχουν σχεδιαστεί για εμπορική, βιοτεχνική ή βιομηχανική χρήση. Δεν αναλαμβάνουμε καμία ευθύνη αν το προϊόν χρησιμοποιηθεί σε εμπορικές, βιοτεχνικές ή βιομηχανικές επιχειρήσεις καθώς και σε παρόμοιες δραστηριότητες.

Υπόδειξη: Η μη ενδεδειγμένη χρήση μπορεί να έχει ως συνέπεια υλικές ζημιές ή διακινδύνευση ατόμων και αναιρεί κάθε ευθύνη του κατασκευαστή.

5. Υποδείξεις ασφαλείας

Γενικές υποδείξεις ασφαλείας

- Οι οδηγίες χρήσης συντάχθηκαν με τέτοιο τρόπο ώστε να μπορείτε να εργάζεστε με ασφάλεια με το προϊόν.
- Τα άτομα που δεν έχουν γνώση αυτών των οδηγιών, δεν επιτρέπεται να θέσουν σε λειτουργία αυτό το προϊόν.
- Διαβάστε πλήρως και στην ολότητά τους αυτές τις οδηγίες χρήσης πριν τη θέση σε λειτουργία του προϊόντος. Τηρείτε ιδιαίτερως τις υποδείξεις ασφαλείας.
- Αυτές οι οδηγίες χρήσης απευθύνονται σε άτομα με τεχνικές γνώσεις σχετικά με τον χειρισμό προϊόντων όπως αυτό που περιγράφεται εδώ.

- Αν δεν έχετε καμία πείρα με ένα τέτοιο προϊόν, θα πρέπει πρώτα να ζητήσετε τη βοήθεια πεπειραμένων ατόμων.
- Φυλάξτε όλα τα έγγραφα που σας παραδόθηκαν μαζί με το προϊόν, ώστε να μπορείτε να ενημερωέστε από αυτά όταν χρειάζεται. Φυλάξτε την απόδειξη αγοράς για τυχόν περιπτώσεις εγγύησης.
- Αν δανείσετε ή πωλήσετε το προϊόν, παραδώστε μαζί με το προϊόν και όλα τα συνοδευτικά του έγγραφα.
- Λαμβάνετε υπόψη σας τις υποδείξεις χειρισμού και συντήρησης που μπορείτε να βρείτε στις παρούσες οδηγίες.
- Διασφαλίζετε ότι δεν μπορούν να παίζουν παιδιά με το προϊόν.
- Απαγορεύονται οι μη εξουσιοδοτημένες τροποποιήσεις του προϊόντος!
- Πρέπει να διορθώνετε άμεσα τα ελαττωματικά προϊόντα, για να διατηρείται μικρή η έκταση των ζημιών και να μην επηρεάζεται η ασφάλεια του προϊόντος.
- Τα ανυψωτικά οχήματα παλετών επιτρέπεται να χρησιμοποιούνται και να λειτουργούν μόνο στο πλαίσιο των συνθηκών που καθορίζονται στις παρούσες οδηγίες χρήσης.
- Οι εκ των υστέρων προσθήκες, τροποποιήσεις και μετασκευές των προϊόντων απαγορεύονται αυστηρά.
- Σε περίπτωση που κατά τη λειτουργία διαπιστωθούν κίνδυνοι και επικίνδυνες καταστάσεις που δεν περιγράφονται στις παρούσες οδηγίες χρήσης, ο φορέας λειτουργίας είναι υποχρεωμένος να αναφέρει αυτές τις διαπιστώσεις στον κατασκευαστή.
- Ποτέ μην υπερβείτε το επιτρεπόμενο βάρος ανύψωσης που έχει καθοριστεί για το ανυψωτικό.
- Χρησιμοποιείτε πάντα το ανυψωτικό όχημα παλετών μόνο πάνω σε σταθερή και επίπεδη επιφάνεια στήριξης.
- Ποτέ μην εργάζεστε και μην εισέρχεστε ή τοποθετείτε τα χέρια σας στην περιοχή κάτω από ένα ανυψωμένο φορτίο, αν δεν έχετε λάβει περαιτέρω μέτρα ασφαλείας για να αποτρέψετε την αθέλητη κύλιση, την ολίσθηση ή την ανατροπή του οχήματος.
- Μην τροποποιήσετε τη ρύθμιση της βαλβίδας ασφαλείας. Πριν από κάθε χρήση ελέγχετε τη λειτουργικότητα, και ελέγχετε ιδιαίτερως τη στάθμη του υδραυλικού υγρού και προσέχετε για τυχόν διαρροές.
- Υγρά (όπως το υδραυλικό λάδι) που εξέρχονται υπό υψηλή πίεση μπορούν να διεισδύσουν στο δέρμα και να προκαλέσουν σοβαρούς τραυματισμούς! Σε περιπτώσεις τραυματισμού επισκεφθείτε γιατρό! Κίνδυνος μόλυνσης!

Πρόσθετες υποδείξεις ασφαλείας

- Διενεργείτε εργασίες εξοπλισμού, συντήρησης και καθαρισμού στο προϊόν μόνο φορώντας γάντια, για να αποφύγετε τραυματισμούς σε αιχμηρές ακμές.
- Κατά τη διάρκεια της εργασίας με το προϊόν και στο προϊόν πρέπει να φοράτε προστατευτικά υποδήματα εργασίας με καλή εφαρμογή.
- Πριν από κάθε χρήση διενεργείτε πάντα έναν οπτικό έλεγχο και κατόπιν έναν έλεγχο λειτουργίας του προϊόντος, για να αναγνωρίσετε ζημιές και φαρμάμενα εξαρτήματα και να αναθέσετε σε εκπαιδευμένο προσωπικό την επιδιόρθωση των προβλημάτων πριν τη θέση σε λειτουργία.
- Πριν από την ανύψωση του φορτίου, βεβαιωθείτε ότι είναι κλειστή η βαλβίδα εκκένωσης.
- Η χρήση του ανυψωτικού οχήματος παλετών επιτρέπεται μόνο σε άτομα που έχουν συμπληρώσει το 16ο έτος της ηλικίας τους. Κατ' εξαίρεση η χρήση από έφηβο επιτρέπεται αν αυτή γίνεται στα πλαίσια επαγγελματικής εκπαίδευσης για την επίτευξη της επαγγελματικής επάρκειας υπό την επίτηρηση ενός εκπαιδευτή.
- Χρησιμοποιείτε το προϊόν μόνο σε καλά φωτιζόμενους χώρους.
- Προσέχετε ιδιαίτερα κατά την κίνηση σε επιφάνειες με κλίση και όταν υπάρχει επίδραση από άνεμο. Το φορτίο θα μπορούσε να γλιστρήσει και να πέσει. Υπάρχει κίνδυνος σύνθλιψης και κοψιμάτων.

6. Τεχνικά χαρακτηριστικά

Φέρουσα ικανότητα	2500 kg
Μέγιστο ύψος περόνης	190 mm
Ελάχιστο ύψος περόνης	85 mm
Ύψος ανύψωσης	105 mm
Μήκος περόνης	1150 mm
Πλάτος μεμονωμένης περόνης	160 mm
Διάμετρος τροχών φορτίου	80 mm
Διάμετρος τροχού διεύθυνσης	180 mm
Χωρητικότητα ρεζερβουάρ / υδραυλικό λάδι	0,3 l
Τύπος υδραυλικού λαδιού	ISO VG32
Βάρος	62 kg

Με την επιφύλαξη τεχνικών τροποποιήσεων!

7. Αποσυσκευασία

- Ανοίξτε τη συσκευασία και αφαιρέστε προσεκτικά το προϊόν.
- Απομακρύνετε τα υλικά συσκευασίας καθώς και τα ασφαλιστικά συσκευασίας και μεταφοράς (εφόσον υπάρχουν).
- Ελέγξτε εάν είναι πλήρες το παραδοτέο υλικό.
- Ελέγξτε το προϊόν και τα αξεσουάρ για τυχόν ζημιές κατά τη μεταφορά. Σε περίπτωση αξίωσης πρέπει να ειδοποιηθεί άμεσα ο μεταφορέας. Μεταγενέστερες αξιώσεις δεν αναγνωρίζονται.
- Φυλάξτε τη συσκευασία κατά το δυνατό μέχρι τη λήξη της εγγύησης.
- Πριν τη χρήση, εξοικειωθείτε με το προϊόν με τη βοήθεια των οδηγιών χρήσης.
- Για αξεσουάρ, αναλώσιμα και ανταλλακτικά, χρησιμοποιείτε μόνο γνήσια εξαρτήματα. Ανταλλακτικά μπορείτε να τα προμηθευτείτε από το τοπικό σας εξειδικευμένο κατάστημα.
- Κατά τις παραγγελίες αναφέρετε τον αριθμό είδους των προϊόντων μας καθώς και τον τύπο και το έτος κατασκευής του προϊόντος.

⚠ ΠΡΟΕΙΔΟΠΟΙΗΣΗ!

Το προϊόν και τα υλικά συσκευασίας δεν είναι παιδικά παιχνίδια! Τα παιδιά δεν επιτρέπεται να παίζουν με πλαστικές σακούλες, μεμβράνες και μικρά εξαρτήματα! Υπάρχει κίνδυνος κατάποσης και ασφυξίας!

8. Συναρμολόγηση / Πριν από τη θέση σε λειτουργία

⚠ ΠΡΟΣΟΧΗ!

Πριν από τη θέση σε λειτουργία, οπωσδήποτε συναρμολογήστε πλήρως το προϊόν!

1. Βεβαιωθείτε ότι ο πείρος ασφαλείας (5) είναι τοποθετημένος στην αντλία.
2. Χτυπήστε το χιτώνιο σύσφιξης (6) με ένα σφυρί ώστε να εισέλθει στον άξονα (4). (Εικ. Ε)
3. Τοποθετήστε την μπάρα έλξης (2) στην αντλία και ωθήστε τον άξονα (4) να περάσει μέσα από την μπάρα έλξης (2). Προσέξτε να μην κρέμεται η αλυσίδα (7) πίσω από την μπάρα έλξης. (Εικ. F)
4. Περάστε την αλυσίδα (7) μέσα από την οπή του άξονα (4). (Εικ. G)
5. Χτυπήστε το δεύτερο χιτώνιο σύσφιξης (6) στην άλλη πλευρά με ένα σφυρί ώστε να εισέλθει στον άξονα (4). (Εικ. F) Το χιτώνιο σύσφιξης (6) πρέπει να προεξέχει και στις δύο πλευρές του άξονα (4). (Εικ. E)

6. Πιέστε την μπάρα έλξης (2) προς τα κάτω και προσεκτικά τραβήξτε έξω τον πείρο ασφαλείας (5). (Εικ. I)
7. Πιέστε τον μοχλό (A) προς τα κάτω και ωθήστε τον πείρο-οδηγό της αλυσίδας (7) μέσα από τον οδηγό του μοχλού (A). (Εικ. J)
8. Ασφαλίστε τον πείρο-οδηγό σφίγγοντας το παξιμάδι (B). **Υπόδειξη:** Το παξιμάδι (B) δεν πρέπει να συσφιχτεί υπερβολικά.

9. Θέση σε λειτουργία

Βεβαιωθείτε ότι το μηχανήμα έχει συναρμολογηθεί πλήρως και κανονικά. Ελέγχετε πριν από κάθε χρήση:

- το μηχανήμα για τυχόν ζημιές,
- αν είναι σφιγμένες καλά όλες οι βίδες,
- το υδραυλικό σύστημα για σημεία διαρροής,
- τη στάθμη λαδιού,
- την ορατότητα όλων των επιγραφών.

9.1 Θέσεις μοχλού (Εικ. Κ)

Ο μοχλός χειρισμού (1) που είναι εγκατεστημένος στην μπάρα έλξης διαθέτει 3 επιλογές θέσης:

- Για να χαμηλώσετε την περόνη, πιέστε την μοχλό χειρισμού (1) προς τα πάνω (θέση "Down" (Κάτω)). Μόλις αφήσετε ελεύθερο τον μοχλό χειρισμού, αυτός επιστρέφει λόγω δράσης ελατηρίου στη νεκρά θέση.
- Η θέση μοχλού "Neutral" (Νεκρά) χρησιμοποιείτε όταν το ανυψωτικό όχημα μετακινείται. Στη θέση αυτή, η μπάρα έλξης μπορεί να κινηθεί προς τα πάνω και κάτω χωρίς να κινείται η περόνη.
- Για να ανυψώσετε την περόνη, πιέστε την μοχλό χειρισμού (1) προς τα κάτω (θέση "Up" (Πάνω)). Κινώντας κάτω και πάνω την μπάρα έλξης (2) ανυψώνετε την περόνη (3).

Δ Προσοχή! Προσέξτε ώστε το εμπόρευμα να βρίσκεται πλήρως πάνω στην παλέτα. Δεν επιτρέπεται η υπέρβαση της φέρουσας ικανότητας του προϊόντος!

10. Καθαρισμός

Συνιστούμε να καθαρίζετε το προϊόν αμέσως μετά από κάθε χρήση.

Σκουπίζετε περιστασιακά με ένα πανί τη σκόνη από το προϊόν.

Καθαρίζετε το προϊόν τακτικά με ένα ελαφρά υγρό πανί και λίγο μαλακό σαπούνι. Μη χρησιμοποιείτε καθαριστικά ή διαλυτικά, γιατί θα μπορούσαν να προσβάλουν τα πλαστικά μέρη του προϊόντος. Προσέχετε να μην μπορεί να εισχωρήσει νερό στο εσωτερικό του προϊόντος.

11. Μεταφορά

Για να μεταφέρετε το ανυψωτικό όχημα, ασφαλίστε το έναντι αθέλητης κύλισης. Αφαιρέστε τις πολλές ακαθαρσίες από το προϊόν.

12. Αποθήκευση

Κατεβάστε πλήρως την περόνη του ανυψωτικού οχήματος, για να εκτονώσετε την αποθηκευμένη ενέργεια. Αυτό επιτρέπει μεγαλύτερη διάρκεια ζωής για τα στεγανοποιητικά και τις βαλβίδες.

Αποθηκεύετε το προϊόν και τα αξεσουάρ του σε χώρο σκοτεινό, στεγνό, χωρίς κίνδυνο παγετού και μη προσβάσιμο σε παιδιά.

Η ιδανική θερμοκρασία αποθήκευσης βρίσκεται μεταξύ 5 και 30 °C.

Φυλάσσετε το προϊόν στην αρχική συσκευασία του. Καλύψτε το προϊόν, για προστασία από σκόνη ή υγρασία. Φυλάσσετε τις οδηγίες χρήσης μαζί με το προϊόν.

13. Συντήρηση

Δ ΠΡΟΣΟΧΗ!

Χρησιμοποιείτε μόνο τα ανταλλακτικά που είναι εγκεκριμένα από την εταιρεία μας!

Δ ΠΡΟΣΟΧΗ!

Πριν από κάθε εργασία στο υδραυλικό σύστημα, κατεβάστε πλήρως το προϊόν και εκτονώστε την πίεση από το σύστημα!

13.1 Εξαέρωση της υδραυλικής μονάδας

Μπορεί λόγω της διαδικασίας ή της άντλησης να παγιδευτεί αέρας μέσα στο υδραυλικό σύστημα. Αυτό μπορεί να έχει ως συνέπεια να μην ανυψώνεται η περόνη όταν πραγματοποιείτε κινήσεις ανύψωσης με την μπάρα έλξης. Για να διορθώσετε αυτό το πρόβλημα, κρατήστε τον μοχλό χειρισμού (1) στη θέση "Down" (Κάτω) και κινήστε την μπάρα έλξης επανειλημμένα πάνω και κάτω.

13.2 Λίπανση

Γρασάρετε όλα τα έδρανα και τους άξονες με το κατάλληλο λιπαντικό.

13.3 Καθαρισμός της βαλβίδας υπερπίεσης

Για να καθαρίσετε τη βαλβίδα υπερπίεσης, κινήστε την μπάρα έλξης γρήγορα πάνω και κάτω μέχρι να φθάσει το

προϊόν στο μέγιστο ύψος. Κατόπιν, τραβήξτε τον μοχλό χειρισμού (1) προς τα πάνω στη θέση "Down" (Κάτω).

13.4 Αλλαγή λαδιού (Εικ. L)

1. Πρώτα ανοίξετε την τάπα πλήρωσης λαδιού (C) και κατόπιν την τάπα αποστράγγισης λαδιού (D).
2. Αφήστε να τρέξει όλο το λάδι μέσα σε ένα δοχείο συλλογής.
3. Βιδώστε την τάπα αποστράγγισης λαδιού (D) ξανά στη θέση της και προσθέστε 0,25l υδραυλικό λάδι μέσω της τάπας πλήρωσης λαδιού (C).
4. Βιδώστε τώρα ξανά στη θέση της την τάπα πλήρωσης λαδιού (C).

Πληροφορίες σέρβις

Πρέπει να έχετε υπόψη σας ότι σε αυτό το προϊόν τα παρακάτω εξαρτήματα υπόκεινται σε φθορά ανάλογα με τη χρήση ή φυσική φθορά, δηλ. τα παρακάτω εξαρτήματα χρειάζονται ως αναλώσιμα.

Αναλώσιμα*: Στεγανοποιητικά, τροχοί, υδραυλικό λάδι
* δεν περιλαμβάνεται απαραίτητα στο παραδοτέο υλικό!

Ανταλλακτικά και αξεσουάρ μπορείτε να προμηθευτείτε από το κέντρο σέρβις της εταιρείας μας. Για τον σκοπό αυτόν, σαρώστε τον κωδικό QR στη σελίδα τίτλου.

14. Απόρριψη και ανακύκλωση

Υποδείξεις για τη συσκευασία



Τα υλικά συσκευασίας είναι ανακυκλώσιμα. Παρακαλούμε να απορρίψετε τη συσκευασία με τρόπο φιλικό προς το περιβάλλον.

Σχετικά με τις δυνατότητες απόρριψης της συσκευής στο τέλος της ωφέλιμης ζωής της μπορείτε να ενημερωθείτε από τις τοπικές ή δημοτικές σας αρχές.

Καύσιμα και λάδια

- Πριν την απόρριψη της συσκευής πρέπει να εκκινωθούν το ρεζερβουάρ καυσίμου και το δοχείο λαδιού κινητήρα!
- Το καύσιμο και το λάδι κινητήρα δεν πρέπει να απορρίπτονται στα οικιακά απορρίμματα, αλλά πρέπει να συλλέγονται ή να απορρίπτονται ξεχωριστά!
- Τα κενά δοχεία λαδιού και δοχεία καυσίμου πρέπει να απορρίπτονται με τρόπο φιλικό προς το περιβάλλον.

15. Αντιμετώπιση προβλημάτων

Ο παρακάτω πίνακας δείχνει συμπτώματα σφαλμάτων και περιγράφει πώς μπορείτε να τα αντιμετωπίσετε, στην περίπτωση που το μηχανήμα σας εμφανίσει κάποια δυσλειτουργία. Αν δεν μπορείτε να εντοπίσετε και να εξαλείψετε το πρόβλημα με αυτό τον τρόπο, απευθυνθείτε στο τοπικό σας συνεργείο σέρβις.

Πρόβλημα	Ενδεχόμενη αιτία	Μέτρο αντιμετώπισης
Η περόνη δεν ανυψώνεται	Πολύ λίγο λάδι	Ελέγξτε για διαρροή και συμπληρώστε λάδι
	Το ασάλινο σφαιρίδιο δεν εδράζει στην υδραυλική μονάδα	Βλ. "Καθαρισμός της βαλβίδας υπερπίεσης"
Η περόνη χαμηλώνει από μόνη της	Το ασάλινο σφαιρίδιο δεν εδράζει στην υδραυλική μονάδα	Βλ. "Καθαρισμός της βαλβίδας υπερπίεσης"
	Η βαλβίδα υπερπίεσης έχει ρυθμιστεί λανθασμένα	Ρυθμίστε τη βαλβίδα υπερπίεσης από τη βίδα ρύθμισης πίεσης, μέχρι να μη χαμηλώνει το προϊόν από μόνο του.
	Διαρροές στις βαλβίδες	Σφίξτε τις βαλβίδες
Η περόνη δεν χαμηλώνει	Σπασμένος πείρος-οδηγός	Αντικαταστήστε τα εξαρτήματα που έχουν καταστραφεί.
	Σπασμένο μοχλικό σύστημα περόνης	Αντικαταστήστε τα εξαρτήματα που έχουν καταστραφεί.
Ο μοχλός χειρισμού δεν παραμένει στη θέση "Neutral" (Νεκρά)	Λανθασμένη ρύθμιση του μοχλού (A)	Ρυθμίστε τον μοχλό (A) με τη βοήθεια ενός κατασαβιδιού με ίσια μύτη

Explicația simbolurilor de pe produs

Utilizarea simbolurilor din acest manual trebuie să vă atragă atenția asupra posibilelor riscuri. Simbolurile de securitate și declarațiile, care le însoțesc, trebuie înțelese exact. Avertizările în sine nu îndepărtează riscurile și nu pot înlocui măsurile corecte pentru prevenirea accidentelor.

	<p>Înainte de punerea în funcțiune, citiți și țineți cont de manualul de utilizare și de indicațiile de securitate!</p>
	<p>Folosiți mănuși de lucru!</p>
	<p>Folosiți încălțăminte rezistentă la accidente!</p>
<p>Filling point!</p> <p>Hydraulic oil</p>	<p>Orificiu de umplere pentru ulei hidraulic</p>
	<p>Produsul este conform cu directivele europene aplicabile.</p>
	<p>Produsul este conform cu directivele sârbe în vigoare.</p>
<p>⚠ Atenție!</p>	<p>În acest manual de utilizare, am marcat cu acest simbol pasajele care privesc siguranța dumneavoastră.</p>

Cuprins:

Pagină:

1.	Introducere.....	38
2.	Descrierea produsului	38
3.	Pachetul de livrare	38
4.	Utilizarea conformă cu destinația	38
5.	Indicații de securitate.....	39
6.	Date tehnice.....	40
7.	Dezambalarea	40
8.	Structură / Înaintea punerii în funcțiune	40
9.	Punerea în funcțiune	40
10.	Curățarea	41
11.	Transportul.....	41
12.	Depozitare.....	41
13.	Întreținerea curentă	41
14.	Eliminarea ca deșeu și revalorificarea	42
15.	Remedierea avariilor	42
16.	Declarația de conformitate	62

1. Introducere

Producător:

Scheppach GmbH
Günzburger Straße 69
D-89335 Ichenhausen

Stimate client,

Vă dorim să aveți multe satisfacții și mult succes în lucrul cu noul dumneavoastră produs.

Indicație:

Conform legii privind garantarea produselor, producătorul acestui produs nu răspunde pentru deteriorările apărute la acest produs sau din cauza acestui produs în caz de:

- Manevrare improprie
- nerespectare a manualului de exploatare
- Reparații executate de terțe persoane, specialiști neautorizați
- Montare și schimbare a altor piese de schimb decât cele originale
- Utilizare neconformă cu destinația

Acordați atenție:

Manualul de utilizare face parte integrantă din acest produs. Acesta conține indicații importante privind modul de lucru sigur, în conformitate cu prescripțiile și economic cu produsul și cum să evitați pericolele, să economisiți costurile de reparație, să micșorați timpii de ieșire din funcțiune și să măriți fiabilitatea și durata de serviciu a produsului. Suplimentar față de dispozițiile de siguranță din aceste instrucțiuni de operare trebuie să respectați în mod obligatoriu prescripțiile în vigoare referitoare la exploatarea produsului din țara dumneavoastră.

Familiarizați-vă cu toate instrucțiunile de funcționare și de siguranță înainte de a utiliza produsul. Folosiți produsul numai așa cum este descris și pentru domeniile de utilizare specificate. Păstrați manualul de utilizare într-un loc sigur și predați toate documentele atunci când predați produsul unor terțe persoane.

2. Descrierea produsului

1. Pârghie de acționare
2. Bară de tracțiune
3. Furcă
4. Axă
5. Bolț de siguranță
6. Manșon de strângere
7. Lanț

- A. Pârghie
- B. Piuliță
- C. Bușon de umplere cu ulei
- D. Bușon de golire a uleiului

3. Pachetul de livrare

Poz.	Număr	Denumire
2	1x	Bară de tracțiune
3	1x	Carcasă furcă
4	1x	Axă
6	2x	Manșon de strângere
		Manual de exploatare

4. Utilizarea conformă cu destinația

Căruciorul de ridicare este destinat exclusiv transportului orizontal al încărcăturilor paletizate pe suprafețe plane și solide în cadrul amplasamentelor operaționale. Este utilizat pentru deplasarea manuală și pentru coborârea sau ridicarea încărcăturilor pe paleți sau pe suporturi de încărcare comparabile pe distanțe scurte. Capacitatea portantă maximă nu trebuie să fie depășită. Încărcătura trebuie distribuită central și uniform pe furcă.

Utilizarea prevăzută include numai:

- transportul intern al încărcăturilor cu suporturi de încărcare adecvate (de exemplu, europalet),
- operarea manuală de către personal instruit,
- deplasarea pe teren fix, plan, uscat și portant,
- ridicarea și coborârea încărcăturilor în intervalul de ridicare prevăzut.

Orice altă utilizare este considerată neconformă cu destinația. Aceasta include, în special:

- transportul persoanelor,
- ridicarea sau coborârea persoanelor,
- utilizarea pe suprafețe înclinate, scări sau teren denivelat,
- tragerea sau împingerea cu vehicule sau acționări mecanic,
- utilizarea în aer liber în condiții meteorologice nefavorabile (de exemplu, ploaie, zăpadă, gheață),
- depășirea capacității portante permise,
- operarea de către personal instruit.

Produsul se va utiliza numai conform destinației. Orice altă utilizare este considerată neconformă cu destinația. Pentru pagubele materiale și vătămările de orice fel rezultate pe cale de consecință răspunde utilizatorul/operatorul și nu producătorul.

Din utilizarea conformă cu destinația face parte și respectarea indicațiilor de securitate, precum și a manualului de montaj și a indicațiilor de operare din instrucțiunile de operare.

Persoanele care operează și întrețin produsul trebuie să fie familiarizate cu acesta și informate cu privire la posibilele pericole.

Modificările aduse produsului exclud complet orice responsabilitate din partea producătorului și orice daune rezultate.

Produsul poate fi utilizat numai cu piese și accesorii originale ale producătorului.

Prescripțiile de securitate, de lucru și de întreținere curentă emise de producător, precum și dimensiunile indicate în Date tehnice trebuie să fie respectate.

Vă rugăm să aveți în vedere că produsele noastre nu au fost construite având ca destinație exploatarea profesională sau industrială. Nu preluăm garanția dacă produsul este utilizat în regim profesional sau industrial, precum și la activități la fel de solicitante.

Indicație: Utilizarea incorectă poate duce la deteriorarea bunurilor sau vătămări corporale și renunța la orice răspundere a producătorului.

5. Indicații de securitate

Indicații generale de securitate

- Manualul de utilizare a fost creat astfel încât să puteți lucra în siguranță cu produsul dvs.
- Persoanele care nu cunosc aceste instrucțiuni nu pot lucra cu acest produs.
- Citiți acest manual de utilizare înainte de punerea în funcțiune. Respectați mai ales indicațiile de securitate.
- Acest manual de utilizare este destinat persoanelor cu cunoștințe tehnice de bază privind manipularea produselor, cum ar fi cel descris aici.
- Dacă nu aveți experiență cu un astfel de produs, ar trebui să consultați mai întâi persoane cu experiență.
- Păstrați toată documentația furnizată împreună cu produsul, astfel încât să puteți obține informații, dacă este necesar. Vă rugăm să păstrați dovada achiziției pentru situații de garanție.

- Dacă produsul este închiriat sau vândut, includeți toată documentația furnizată.
- Respectați instrucțiunile de operare și întreținere pe care le puteți găsi în acest manual.
- Asigurați-vă că niciun copil nu se poate juca cu produsul.
- Modificările neautorizate sunt interzise!
- Produsele defecte trebuie reparate imediat pentru a minimiza gradul de deteriorare și pentru a nu afecta siguranța produsului.
- Cărucioarele de ridicare a paleților pot fi utilizate și operate numai în conformitate cu condițiile specificate în acest manual de utilizare.
- Retehnologizarea, modificările și conversiile produselor sunt strict interzise.
- Dacă în timpul funcționării apar pericole și riscuri care nu sunt descrise în acest manual de utilizare, operatorul este obligat să notifice producătorul cu privire la acestea.
- Nu depășiți niciodată greutatea de ridicare permisă definită pentru ridicător.
- Așezați căruciorul de ridicare pentru paleți numai pe un teren solid și plan.
- Nu lucrați și nu apucați niciodată sub o sarcină ridicată decât dacă ați luat alte măsuri de precauție pentru a preveni rulara, alunecarea sau bascularea vehiculului.
- Nu modificați setările supapei de siguranță. Înainte de fiecare utilizare, verificați funcționalitatea, controlați în special nivelul uleiului hidraulic și dacă există scurgeri.
- Lichidele de înaltă presiune (ulei hidraulic) pot pătrunde în piele și pot cauza vătămări grave! Dacă apar vătămări, solicitați ajutor medical! Pericol de infecție!

Indicații de securitate suplimentare

- Pentru a preveni rănirea la piesele aparatului cu muchii ascuțite, efectuați lucrările de configurare, întreținere și curățare a produsului numai cu mănuși de protecție.
- În timpul lucrului împreună și la produs, trebuie purtată încălțăminte fixă.
- Efectuați întotdeauna o verificare vizuală și funcțională a produsului înainte de fiecare utilizare, pentru a identifica deteriorările și componentele uzate și pentru a asigura întreținerea acestora de către personalul instruit înainte de punerea în funcțiune.
- Înainte de a ridica încărcătura, asigurați-vă că supapa de golire este închisă.

- Căruciorul de ridicare pentru paletă poate fi exploatat numai de persoane care au împlinit 16 ani. În ceea ce privește utilizarea de către o persoană tânără, excepția este utilizarea din timpul instruirii profesionale, pentru dobândirea abilităților necesare, sub supravegherea unei persoane instruite.
- Utilizați produsul numai în zone bine aerisite.
- Fiți deosebit de atenți la deplasarea în rampă și în condiții de vânt. Încărcătura poate aluneca. Există pericol de strivire și forfecare.

6. Date tehnice

Forță de tracțiune	2500 kg
Înălțime maximă a furcii	190 mm
Înălțime minimă a furcii	85 mm
Înălțime furcă	105 mm
Lungime furcă	1150 mm
Lățime furcă unică	160 mm
Diametrul roții încărcătorului	80 mm
Diametrul roată de comandă	180 mm
Capacitate rezervor / Ulei hidraulic	0,3 l
Tip ulei hidraulic	ISO VG32
Masă	62 kg

Ne rezervăm dreptul asupra modificărilor tehnice!

7. Dezambalarea

- Deschideți ambalajul și scoateți cu precauție produsul.
- Înlăturați materialul de ambalat, precum și siguranțele de ambalare și de transport (dacă există).
- Verificați dacă pachetul de livrare este complet.
- Verificați dacă produsul și accesoriile prezintă deteriorări de la transport. În caz de reclamații trebuie contactată imediat firma de transport. Reclamațiile ulterioare nu sunt admise.
- Dacă este posibil, păstrați ambalajul până la expirarea perioadei de garanție.
- Înainte de exploatare, familiarizați-vă cu produsul prin intermediul manualului de exploatare.
- În cazul accesoriilor, precum și a pieselor de uzură și de schimb, utilizați numai piese originale. Piese de schimb se găsesc la reprezentantul comercial.
- În caz de comenzi, indicați numărul articolului, precum și tipul și anul fabricației produsului.

⚠ AVERTIZARE!

Produsul și materialul de ambalare nu sunt jucării pentru copii! Copiii nu au voie să se joace cu sacii din plastic, foliile și piesele mici! Există pericol de înghițire și sufocare!

8. Structură / Înaintea punerii în funcțiune

⚠ ATENȚIE!

Este esențial să asamblați complet produsul înainte de punerea în funcțiune!

1. Asigurați-vă că în pompă este introdus bolțul de siguranță (5).
2. Loviți manșonul de prindere (6) în axă (4) cu ajutorul unui ciocan. (Fig. E)
3. Așezați bara de tracțiune (2) în pompă și împingeți axa (4) prin bara de tracțiune (2). Asigurați-vă că lanțul (7) atâră în spatele barei de tracțiune. (Fig. F)
4. Introduceți lanțul (7) prin orificiul axei (4). (Fig. G)
5. Loviți al doilea manșon de prindere (6) pe partea cealaltă în axă (4) cu ajutorul unui ciocan. (Fig. F) Manșonul de prindere (6) trebuie să iasă în afara axei (4) de ambele părți. (Fig. E)
6. Apăsați bara de tracțiune (2) în jos și scoateți bolțul de siguranță (5) cu grijă. (Fig. I)
7. Apăsați maneta (A) în jos și împingeți știftul de ghidare al lanțului (7) prin ghidarea manetei (A). (Fig. J)
8. Asigurați știftul de ghidare, prin strângerea piuliței (B). **Indicație:** Piulița (B) nu trebuie strânsă excesiv.

9. Punerea în funcțiune

Încredințați-vă că mașina este montată complet și în conformitate cu prescripțiile. Verificați înainte de fiecare folosire:

- dacă mașina prezintă eventuale deteriorări,
- dacă toate șuruburile sunt strânse ferm,
- dacă echipamentul hidraulic prezintă puncte de pierderi,
- nivelul de ulei,
- vizibilitatea tuturor etichetelor.

9.1 Poziții de ridicare (Fig. K)

Maneta de operare (1) montată în bara de tracțiune dispune de 3 poziții:

- Pentru a coborî furca, ridicați maneta de operare (1) în sus (poz. „Jos”). De îndată ce o eliberați, aceasta va reveni în poziția neutră.

- Poziția „Neutră” a manetei este utilizată atunci când căruciorul de ridicare este deplasat. În această poziție, bara de tracțiune poate fi deplasată în sus și în jos fără ca furca să se miște.
- Pentru a ridica furca, coborâți maneta de operare (1) în sus (poz. „Sus”). Prin deplasarea în sus și în jos a barei de tracțiune (2), furca este ridicată (3).

⚠ Atenție! Asigurați-vă că marfa este așezată complet pe palet. Capacitatea portantă a produsului nu trebuie să fie depășită!

10. Curățarea

Vă recomandăm să curățați produsul imediat după fiecare utilizare.

Ștergeți din când în când praful de pe produs cu o lavetă.

Curățați regulat produsul după fiecare folosire cu o lavetă umedă și puțin săpun de lubrifiere. Nu folosiți agenți de curățare sau solvenți; aceștia ar putea ataca părțile din plastic ale produsului. Asigurați-vă că nu poate pătrunde apă în interiorul produsului.

11. Transportul

Pentru a transporta căruciorul de ridicare, fixați-l împotriva deplasării. Îndepărtați murdăria grosieră de pe produs.

12. Depozitare

Deplasați furcile căruciorului de ridicare în jos, pentru a detensiona energia stocată. Acest lucru va duce la o durată de valabilitate mai lungă a garniturilor și a supapelor.

Depozitați produsul și accesoriile acestuia într-un loc întunecat, uscat, ferit de îngheț și inaccesibil pentru copii.

Temperatura optimă de depozitare este între 5 și 30 °C.

Păstrați produsul în ambalajul său original. Acoperiți aparatul pentru a-l proteja de praf sau umiditate. Păstrați manualul de exploatare la produs.

13. Întreținerea curentă

⚠ ATENȚIE!

Utilizați numai piesele de schimb aprobate de noi!

⚠ ATENȚIE!

Înainte tuturor lucrărilor la instalația hidraulică, așezați produsul și depresurizați instalația!

13.1 Aerisirea unității hidraulice

Aerul se poate acumula în sistemul hidraulic prin proceduri sau pompare. Acest lucru poate cauza ca furca să nu se ridice în timpul pompării. Pentru a corecta această problemă, țineți maneta de comandă (1) în poziția „Jos” și deplasați bara de tracțiune în sus și în jos de mai multe ori.

13.2 Lubrifiere

Ungeți toți rulmenții și axele cu lubrifianțul corespunzător.

13.3 Curățarea supapei de suprapresiune

Pentru a curăța supapa de suprapresiune, deplasați bara de tracțiune în sus și în jos rapid, până când ajungeți la înălțimea maximă. La următorul pas, trageți maneta de operare (1) în sus, în poziția „Jos”.

13.4 Schimbare ulei (fig. L)

1. Pentru a face acest lucru, deschideți mai întâi bușonul de umplere cu ulei (C) și apoi bușonul de golire a uleiului (D).
2. Scurgeți uleiul complet într-un recipient.
3. Reînsurubați bușonul de golire a uleiului (D) în jos și completați 0,25 l de ulei hidraulic prin bușonul de umplere cu ulei (C).
4. Înșurubați din nou bușonul de umplere cu ulei (C).

Informații cu privire la service

Trebuie menționat faptul că, în cazul acestui produs, următoarele piese sunt supuse uzurii în conformitate cu utilizarea prevăzută sau uzurii naturale, respectiv că următoarele componente sunt necesare drept consumabile.

Piese de uzură*: Garnituri, role, ulei hidraulic

* nu este inclus în mod obligatoriu în pachetul de livrare!

Puteți obține piese de schimb și accesorii de la centrul nostru de service. În acest scop scanați codul QR de pe pagina de titlu.

14. Eliminarea ca deșeu și revalorificarea

Indicații referitoare la ambalaj



Materialele de ambalare sunt reciclabile. Vă rugăm să eliminați ambalajele ca deșeu, în mod ecologic.

Posibilitățile de reciclare ale aparatelor casate le puteți afla de la administrația comunală sau municipală.

Carburanți și uleiuri

- Înainte de eliminarea ca deșeu a aparatului, rezervorul de combustibil și rezervorul de ulei de motor trebuie golite!
- Carburantul și uleiul de motor nu reprezintă gunoi menajer și nu trebuie aruncate în sistemul de canalizate, ci trebuie colectate separat, respectiv eliminate ca deșeu!
- Rezervoarele goale de ulei și carburant trebuie să fie eliminate ecologic.







15. Remedierea avariilor

Tabelul următor enumeră simptomele de eroare și descrie modul de remediere a acestora în cazul în care mașina dumneavoastră nu funcționează corect. Dacă nu reușiți să localizați și să eliminați problema, contactați atelierul dumneavoastră de service.

Defecțiune	Cauza posibilă	Remediere
Furca nu se ridică	Prea puțin ulei	Verificați dacă există scurgeri și completați cu ulei
	Bila de oțel nu se află în unitatea hidraulică	Vezi „Curățarea supapei de suprapresiune“
Furca se scufundă de la sine	Bila de oțel nu se află în unitatea hidraulică	Vezi „Curățarea supapei de suprapresiune“
	Supapa de suprapresiune este reglată incorect	Setați supapa de suprapresiune de la șurubul de reglare a presiunii, până când nu mai coboară de la sine.
	Scurgeri la supape	Strângeți supapele
Furca nu se scufundă	Știft de ghidare rupt	Înlocuiți piesele deteriorate.
	Tija furcii este ruptă	Înlocuiți piesele deteriorate.
Maneta de operare nu rămâne în poziția „Neutră“	Maneta (A) este reglată greșit	Reglați maneta (A) cu ajutorul unei șurubelnițe cu lamă plată

Objašnjenje simbola na proizvodu

Korišćenje simbola u ovom priručniku treba da Vam skrene pažnju na moguće rizike. Bezbednosni simboli i objašnjenja, koja ih prate, moraju da se tačno razumeju. Upozorenja sama po sebi ne otklanjaju rizike i ne mogu da zamene pravilne mere za sprečavanje nezgoda.

	Pre puštanja u rad pročitati i pridržavati se uputstva za upotrebu i sigurnosnih napomena!
	Koristite radne rukavice!
	Nosite obuću koja sprečava nezgode!
 <p>Filling point! Hydraulic oil</p>	Otvor za dolivanje hidrauličnog ulja
	Proizvod odgovara važećim evropskim direktivama.
	Proizvod odgovara važećim srpskim direktivama.
 Pažnja!	U ovom uputstvu za upotrebu smo mesta koja se odnose na sigurnost označili ovim simbolom.

Kazalo:
Strana:

1.	Uvod.....	45
2.	Opis proizvoda.....	45
3.	Opseg isporuke.....	45
4.	Namenska upotreba	45
5.	Sigurnosne napomene	46
6.	Tehnički podaci	47
7.	Raspakivanje	47
8.	Postavljanje / Pre puštanja u rad.....	47
9.	Puštanje u rad.....	47
10.	Čišćenje	48
11.	Transport.....	48
12.	Skladištenje	48
13.	Održavanje	48
14.	Odlaganje na odpad i reciklaža	48
15.	Pomoć za otklanjanje smetnji.....	49
16.	Izjava o usaglašenosti	62

1. Uvod

Proizvođač:

Scheppach GmbH
Günzburger Straße 69
D-89335 Ichenhausen

Poštovani kupče,

želimo Vam puno zadovoljstva i uspeha u radu sa Vašim novim proizvodom.

Napomena:

Proizvođač ovog proizvoda, u skladu sa važećim zakonom o odgovornosti za proizvod, ne odgovara za štetu koja nastane na ovom proizvodu ili usled ovog proizvoda u slučaju:

- Nestručnog rukovanja
- Nepridržavanje uputstva za upotrebu
- Popravki od strane trećih lica, neovlašćenih stručnih lica
- Ugradnje i zamene neoriginalnih rezervnih delova
- Nenamenske upotrebe

Vodite računa:

Uputstvo za upotrebu je sastavni deo ovog proizvoda. Ono sadrži važne informacije u vezi sa bezbednim, stručnim i ekonomičnim radom sa ovim proizvodom, načinima sprečavanja opasnosti, uštede troškova popravke, skraćanjem vremena stajanja, pouzdanošću i vekom trajanja proizvoda. Pored bezbednosnih propisa iz ovog uputstva za upotrebu morate se obavezno pridržavati propisa za rad proizvoda koji važe u vašoj državi.

Pre upotrebe proizvoda upoznajte se sa svim uputstvima za upotrebu i bezbednost. Koristite proizvod samo onako kako je opisano i samo za navedene oblasti primene. Dobro čuvajte uputstvo za upotrebu i prilikom predaje proizvoda trećem licu uručite svu njegovu dokumentaciju.

2. Opis proizvoda

1. Poluga za rukovanje
2. Ruda
3. Viljuška
4. Osovina
5. Sigurnosna osovinica
6. Stezna čaura
7. Lanac

- A. Poluga
- B. Navrtka
- C. Zavrtanj za dolivanje ulja
- D. Zavrtanj za ispuštanje ulja

3. Opseg isporuke

Poz.	Količina	Oznaka
2	1x	Ruda
3	1x	Kućište viljuške
4	1x	Osovina
6	2x	Stezna čaura
Uputstvo za rukovanje		

4. Namenska upotreba

Visokopodizna kolica predviđena su isključivo za horizontalni transport paletiranih tereta na ravnim i čvrstim podnim površinama unutar pogona. Ona služe za ručno pomeranje i spuštanje ili podizanje tereta na palete ili slične nosače tereta na kratkim rastojanjima.

Maksimalna nosivost proizvoda ne sme da se prekorači. Teret se mora centrirano i ravnomerno raspodeliti na viljuški.

Namenska upotreba obuhvata isključivo:

- interni transport tereta sa pogodnim nosačem tereta (npr. euro paleta),
- ručna upotreba od strane obučenog osoblja,
- pomeranje na čvrstim, ravnim, suvim podlogama dovoljne nosivosti,
- podizanje i spuštanje tereta unutar predviđenog opsega podizanja.

Svaka drugačija upotreba koja izlazi iz ovih okvira smatra se nenamenskom. U ovo se posebno ubrajaju:

- transport ljudi,
- podizanje i spuštanje ljudi,
- upotreba na površinama pod nagibom, stepenicama ili na neravnom tlu,
- vuča ili guranje vozilima ili mehaničkim pogonima,
- korišćenje napolju u nepovoljnim vremenskim uslovima (npr. kiša, sneg, led),
- prekoračenje dozvoljene nosivosti,
- upotreba od strane neobučenog osoblja.

Proizvod sme da se koristi samo u svrhu za koju je namenjen. Svaka dodatna upotreba koja izlazi iz ovih okvira smatra se nenamenskom. Za oštećenja ili povrede svih vrsta koje nastanu usled toga, odgovara korisnik/rukavalac, a ne proizvođač.

U namensku upotrebu spada i poštovanje sigurnosnih napomena, kao i uputstva za montažu i instrukcija za upotrebu navedenih u uputstvu za rad.

Osobe koje koriste proizvod i održavaju ga moraju biti upoznate sa njim i moraju biti informisane o mogućim opasnostima.

Proizvođač se oslobađa bilo kakve odgovornosti usled izmena na proizvodu i štete koja na osnovu toga nastane.

Proizvod sme da se koristi samo sa originalnim delovima i originalnom dodatnom opremom proizvođača.

Obavezno je poštovati propise proizvođača vezane za bezbednost, rad i održavanje, kao i dimenzije koje su navedene u odeljku Tehnički podaci.

Molimo vas da imate u vidu da naši proizvodi nisu namenski konstruisani za profesionalnu, zanatsku ili industrijsku upotrebu. Ne preuzimamo odgovornost ukoliko se proizvod koristi u profesionalnim, zanatskim ili industrijskim kao i srodnim delatnostima.

Napomena: Nenamenska upotreba može da dovede do materijalne štete ili opasnosti po ljude i ona dovodi do izuzimanja proizvođača od bilo kakve odgovornosti.

5. Sigurnosne napomene

Opšte sigurnosne napomene

- Uputstvo za upotrebu je kreirano tako da možete da bezbedno radite sa vašim proizvodom.
- Osobe koje ne poznaju ovo uputstvo, ne smeju da puštaju u rad ovaj proizvod.
- Pre puštanja u rad do kraja pročitajte ovo uputstvo za upotrebu. Obavezno obratite pažnju na sigurnosne napomene.
- Ovo uputstvo za upotrebu je za osobe sa osnovnim tehničkim znanjem o rukovanju proizvodima kao što je ovaj opisan ovde.
- Ako još nemate iskustva sa ovakvim proizvodom, trebalo bi da prvo potražite pomoć iskusnih osoba.
- Sačuvajte svu dokumentaciju isporučenu sa proizvodom, kako bi po potrebi mogli da se informišete. Sačuvajte račun od kupovine za eventualne slučajeve garancije.
- Kada se proizvod iznajmi ili proda, prosledite svu isporučenu dokumentaciju.

- Pridržavajte se svih napomena o rukovanju i održavanju, koje možete da pronađete u ovom uputstvu.
- Uverite se da deca ne mogu da se igraju proizvodom.
- Neovlašćene izmene su zabranjene!
- Neispravni proizvodi odmah moraju da se poprave, da bi se obim štete držao malim i da se bezbednost proizvoda ne bi narušila.
- Paletna visokopodizna kolica smeju da se primene i koriste samo u okviru uslova definisanih u ovom uputstvu za upotrebu.
- Nadogradnje, izmene i prepravke proizvoda su načelno zabranjene.
- Ako se tokom rada pojave opasnosti i rizici koji nisu opisani u ovom uputstvu za upotrebu, operater je obavezan da o njima obavesti proizvođača.
- Nikada nemojte da prekoračite za dizalicu definisanu dozvoljenu težinu za podizanje.
- Paletna visokopodizna kolica uvek koristite samo na čvrstoj i ravnoj podlozi.
- Nikada nemojte raditi i hvatati ispod visećeg tereta, ako niste preduzeli mere osiguravanja, da biste sprečili kotrljanje, klizanje ili prevrtanje vozila.
- Nemojte menjati podešavanje sigurnosnog ventila. Pre svake upotrebe proverite funkcionisanje, posebno kontrolišite nivo hidrauličkog ulja i pazite na moguća curenja.
- Tečnosti koje izlaze pod visokim pritiskom (hidraulično ulje) mogu da prodru kroz kožu i da prouzrokuju teške povrede! U slučaju povrede se obratite lekaru! Opasnost od infekcije!

Dodatne sigurnosne napomene

- Radove opremanja, održavanja i čišćenja na proizvodu izvodite samo sa zaštitnim rukavicama, da biste sprečili povređivanje na delovima uređaja oštrih ivica.
- Tokom rada sa proizvodom i na njemu, moraju da se nose radne zaštitne rukavice koje čvrsto naležu.
- Pre svake upotrebe obavezno sprovedite vizuelnu kontrolu i zatim proveru funkcije proizvoda, da biste identifikovali oštećenja i istrošene komponente i da biste pokrenuli njihovo servisiranje pre puštanja u rad od strane kvalifikovanog osoblja.
- Pre podizanja tereta se uverite da je ventil za ispuštanje priključen.
- Paletna visokopodizna kolica smeju da koriste samo osobe koje su navršile 16 godina. Izuzetak predstavlja korišćenje od strane adolescenata ukoliko se korišćenje vrši u cilju profesionalne obuke radi postizanja veštine pod nadzorom instruktora.

- Koristite proizvod samo u dobro osvetljenim prostorijama.
- Budite posebno oprezni pri vožnji po usponima i pri uticaju vetra. Teret bi mogao da sklizne. Postoji opasnost od prignječenja i priklještenja.

6. Tehnički podaci

Nosivost	2500 kg
Maksimalna visina viljuške	190 mm
Minimalna visina viljuške	85 mm
Visina podizanja	105 mm
Dužina viljuške	1150 mm
Širina pojedinačne viljuške	160 mm
Prečnik utovarnog točka	80 mm
Prečnik točka upravljanja	180 mm
Zapremina rezervoara / hidraulično ulje	0,3 l
Tip hidrauličnog ulja	ISO VG32
Težina	62 kg

Zadržana su sva prava na tehničke izmene!

7. Raspakivanje

- Otvorite pakovanje i oprezno izvadite proizvod.
- Uklonite materijal za pakovanje, kao i osigurače pakovanja/ i transportne osigurače (ako postoje).
- Proverite da li je opseg isporuke potpun.
- Proverite proizvod i delove opreme u pogledu transportnih oštećenja. Kod nedostataka odmah obezbediti dostavljača. Kasnije reklamacije se ne priznaju.
- Ako je moguće, sačuvajte pakovanje do isteka garantnog roka.
- Pre upotrebe se upoznajete sa proizvodom pomoću uputstva za upotrebu.
- Koristite samo originalnu dodatnu opremu kao i originalne potrošne i rezervne delove. Rezervne delove možete nabaviti kod Vašeg specijalizovanog prodavca.
- Prilikom naručivanja navedite naše brojeve artikla kao i tip i godinu proizvodnje proizvoda.

⚠ UPOZORENJE!

Proizvod i materijal za pakovanje nisu igračke za decu! Deca ne smeju da se igraju plastičnim kesama, folijama i sitnim delovima! Postoji opasnost od gutanja i gušenja!

8. Postavljanje / Pre puštanja u rad

⚠ PAŽNJA!

Pre stavljanja u pogon, proizvod obavezno montirati u potpunosti!

1. Uverite se da je sigurnosna osovinica (5) utaknuta u pumpu.
2. Ukucajte steznu čauru (6) pomoću čekića u osovinu (4). (sl. E)
3. Stavite rudu (2) u pumpu i gurnite osovinu (4) kroz rudu (2) Vodite računa da lanac (7) visi iza rude. (sl. F)
4. Gurnite lanac (7) kroz otvor osovine (4). (sl. G)
5. Ukucajte drugu steznu čauru (6) na drugoj strani pomoću čekića u osovinu (4). (sl. F) Stezna čaura (6) mora da gleda prema spolja na obe strane osovine (4). (sl. E)
6. Pritisnite rudu (2) na dole i oprezno izvucite sigurnosnu osovinicu (5). (sl. I)
7. Pritisnite polugu (A) prema dole i gurnite vodeću osovinicu lanca (7) kroz vođicu poluge (A). (sl. J)
8. Učvrstite vodeću osovinicu tako što ćete pritegnuti navrtku (B). **Napomena:** Navrtka (B) ne bi trebalo da se pritegne previše jako.

9. Puštanje u rad

Uverite da je mašina kompletno i propisno montirana. Pre svake upotrebe proverite:

- Proverite da li mašina ima eventualna oštećenja,
- da li su svi zavrtnji zategnuti,
- hidrauliku na curenje,
- nivo ulja,
- vidljivost svih natpisa.

9.1 Pozicije poluge (sl. K)

Upravljačka poluga (1) ugrađena u rudu ima 3 položaja:

- Za spuštanje viljuške podignite upravljačku polugu (1) prema gore (poz. „Down“). Čim je pustite, ona će se putem dejstva opruge vratiti u neutralni položaj.
- Položaj poluge „Neutralno“ se koristi kada se visokopodizna kolica pomeraju. U ovom položaju se ruda može pomerati uvis ili na dole, a da se viljuška ne pomera.
- Za podizanje viljuške pritisnite upravljačku polugu (1) prema dole (poz. „Up“). Pomeranjem rude prema gore i prema dole (2) se podiže viljuška (3).

⚠ Pažnja! Pazite da roba potpuno naleže na paletu. Nosivost proizvoda ne sme da se prekorači!

10. Čišćenje

Preporučujemo da proizvod čistite neposredno posle svakog korišćenja.

S vremena na vreme obrišite krpom prašinu sa proizvoda.

Redovno čistite proizvod sa vlažnom krpom i sa malo mekog sapuna. Nemojte koristiti sredstva za čišćenje ili rastvarače, jer bi mogli da oštete plastične delove proizvoda. Vodite računa da u unutrašnjost proizvoda ne prodre voda.

11. Transport

Da biste transportovali visokopodizna kolica, osigurajte ih od kotrljanja. Uklonite krupnu prljavštinu sa proizvoda.

12. Skladištenje

Spustite viljuške visokopodiznih kolica, da biste otpustili akumulisanu energiju. To dovodi do dužeg veka trajanja zaptivača i ventila.

Proizvod i njegovu dodatnu opremu skladištite na tamnom i suvom mestu zaštićenom od mraza i van domašaja dece.

Optimalna temperatura skladištenja je između 5 i 30 °C.

Proizvod čuvajte u originalnom pakovanju. Pokrijte proizvod kako biste ga zaštitili od prašine ili vlage. Uputstvo za upotrebu čuvajte uz proizvod.

13. Održavanje

⚠ PAŽNJA!

Koristite samo rezervne delove koje smo odobrili!

⚠ PAŽNJA!

Pre radova na hidrauličkom sistemu skinite proizvod i isпустite pritisak iz sistema!

13.1 Odračavanje hidrauličke jedinice

Usled pomeranja ili pumpanja, u hidrauličkom sistemu se može nakupiti vazduh. To može da dovede do toga da se viljuška ne podiže pri pumpanju. Da bi se ovaj problem otklonio, držite upravljačku polugu (1) u položaju „Down“ i više puta pomerite rudu gore-dole.

13.2 Podmazivanje

Podmažite sve ležajeve i osovine odgovarajućim mazivom.

13.3 Čišćenje ventila za nadpritisak

Za čišćenje ventila za nadpritisak brzo pomerite rudu prema gore i dole dok ne dostignete maksimalnu visinu. U sledećem koraku povucite upravljačku polugu (1) prema gore u položaj „Down“.

13.4 Zamena ulja (sl. L)

1. U tu svrhu prvo otvorite zavrtnj za dolivanje ulja (C) i zatim zavrtnj za ispuštanje ulja (D).
2. Pustite ulje da potpuno otekne u posudu.
3. Ponovo zavrtnite zavrtnj za ispuštanje ulja (D) i dolijte 0,25 l hidrauličnog ulja preko zavrtnja za dolivanje ulja (C).
4. Sada ponovo zavrtnite zavrtnj za dolivanje ulja (C).

Informacije o servisu

Imajte u vidu da su sledeći delovi ovog proizvoda podložni habanju usled upotrebe ili prirodnom habanju, odn. da se sledeći delovi koriste kao potrošni materijal.

Potrošni delovi*: Zaptivači, valjci, hidraulično ulje
* nije obavezno sadržano u opsegu isporuke!

Rezervne delove i dodatnu opremu možete nabaviti u našem servisnom centru. Potrebno je da skenirate QR kod na naslovnoj strani.

14. Odlaganje na otpad i reciklaža

Napomene o pakovanju



Materijali za pakovanje se mogu reciklirati. Odložite pakovanje na ekološki prihvatljiv način.

Informacije o mogućnostima odlaganja dotrajalih uređaja možete saznati u opštinskoj ili gradskoj službi.

Goriva i ulja

- Pre odlaganja uređaja na otpad moraju se isprazniti rezervoar za gorivo i rezervoar za motorno ulje!
- Gorivo i motorno ulje ne spadaju u kućni otpad, već se moraju odvojeno prikupljati i odlagati na otpad!
- Prazni rezervoari za ulje i rezervoari za gorivo se moraju odložiti na ekološki prihvatljiv način.

15. Pomoć za otklanjanje smetnji

Sledeća tabela prikazuje simptome grešaka i opisuje kako možete da pomognete, ako vaša mašina nekada ne radi kako treba. Ukoliko na taj način ne možete da utvrdite i otklonite problem obratite se vašem serviseru.

Smetnja	Mogući uzrok	Uputstva za sprečavanje
Viljuška ne podiže	Premalo ulja	Proveriti u pogledu curenja i dolijte ulja
	Čelična kugla ne naleže u hidrauličkoj jedinici	Pogledajte „Čišćenje ventila za nadpritisak“
Viljuška se sama spušta	Čelična kugla ne naleže u hidrauličkoj jedinici	Pogledajte „Čišćenje ventila za nadpritisak“
	Ventil za nadpritisak je pogrešno podešen	Podesite ventil za nadpritisak na zavrtnju za podešavanje pritiska, dok se više ne bude sam spuštao.
	Curenja na ventilima	Pritegnite ventile
Viljuška se ne spušta	Klin za vođenje slomljen	Zamenite neispravne delove.
	Polužje viljuške slomljeno	Zamenite neispravne delove.
Upravljačka poluga ne ostaje u položaju „Neutralno“	Poluga (A) je pogrešno podešena	Podesiti polugu (A) pomoću običnog odvijača

Ürün üzerindeki sembollerin açıklaması

Bu kılavuzda kullanılan semboller ile olası riskler konusunda dikkatinizi çekmek amaçlanmaktadır. Güvenlik sembolleri ve bu sembolleri tamamlayan açıklamalar eksiksiz olarak anlaşılmalıdır. Uyarılar, risklerin giderilmesi için yeterli değildir ve kazalardan korunmaya yönelik alınması gereken doğru tedbirlerin yerine geçmez.

	İşletime almadan önce işletim kılavuzunu ve güvenlik uyarılarını okuyun ve bunları dikkate alın!
	İş eldivenleri kullanın!
	Kazaya dayanıklı ayakkabılar kullanın!
	Hidrolik yağı için dolum açıklığı
	Ürün Avrupa'da geçerli yönetmeliklere uygundur.
	Ürün Sırbistan'daki geçerli yönetmeliklere uygundur.
	Dikkat! Bu işletme talimatında güvenliğinizi ile ilgili noktaları bu işaret ile vurguladık.

İçindekiler:**Sayfa:**

1.	Giriş.....	52
2.	Ürün açıklaması.....	52
3.	Teslimat kapsamı.....	52
4.	Amacına uygun kullanım.....	52
5.	Güvenlik uyarıları.....	53
6.	Teknik veriler.....	54
7.	Ambalajdan çıkarma.....	54
8.	Kurulum / işleme almadan önce.....	54
9.	İşleme alma.....	54
10.	Temizlik.....	55
11.	Taşıma.....	55
12.	Depolama.....	55
13.	Bakım.....	55
14.	Bertaraf ve geri dönüşüm.....	55
15.	Arıza giderme.....	56
16.	Uygunluk beyanı.....	62

1. Giriş

Üretici:

Scheppach GmbH
Günzburger Straße 69
D-89335 Ichenhausen

İthalatçı:

Ankara Civata Hırdavat Bağlantı Elemanları İthalat
İhracat Sanayi ve Ticaret A.Ş.
Macun Mahallesi 250. Cadde No:26
Yenimahalle/Ankara/Türkiye

Sayın Müşterimiz,

Bu yeni ürünü iyi günlerde kullanmanızı dileriz.

Bilgi:

Bu ürünün üreticisi, geçerli ürün sorumluluk yasası uyarınca ürün üzerinde veya ürünün kullanımına bağlı olarak aşağıdaki nedenlerden ötürü oluşan hasarlar için sorumluluk kabul etmemektedir:

- Usulüne aykırı kullanım
- İşletim kılavuzunun dikkate alınmaması
- Üçüncü şahıslar ve yetkisiz kişiler tarafından yapılan onarımlar
- Montaj ve değişim sırasında orijinal olmayan yedek parçaların kullanılması
- Amacına aykırı kullanım

Dikkate almanız gerekenler:

Kullanım kılavuzu bu ürünün bir parçasıdır. Kullanım kılavuzu, ürün ile güvenli, doğru ve ekonomik çalışmalar yapmanın yanı sıra tehlikelerin önlenmesi, onarım masraflarından tasarruf edilmesi, arıza sürelerinin kısaltılması ve ürünün uzun ömürlü kullanılmasına yönelik önemli bilgiler içermektedir. Bu kullanım kılavuzunun güvenlik uyarılarına ek olarak, ülkenizde ürünün kullanımı ile ilgili yönetmelikleri de mutlaka dikkate alın. Ürünü kullanmadan önce tüm kullanım ve güvenlik talimatları hakkında bilgi edinin. Ürünü sadece tarif edildiği şekilde ve belirtilen uygulama alanları için çalıştırın. Kullanım kılavuzunu iyi saklayın ve ürünü üçüncü şahıslara devrederken tüm belgeleri teslim edin.

2. Ürün açıklaması

1. Kumanda kolu
2. Çeki demiri
3. Çatal
4. Eksen
5. Emniyet pimi

6. Gerdirme kovanı
7. Zincir

- A. Kol
- B. Somun
- C. Yağ doldurma vidası
- D. Yağ boşaltma vidası

3. Teslimat kapsamı

Poz.	Adet	Tanım
2	1x	Çeki demiri
3	1x	Çatal gövde
4	1x	Eksen
6	2x	Gerdirme kovanı
İşletim kılavuzu		

4. Amacına uygun kullanım

Kaldırma aracı, sadece paletli yüklerin işletme tesislerinde düz ve sağlam zemin yüzeylerinde yatay olarak taşınması için tasarlanmıştır. Paletler veya benzer yük taşıyıcıları üzerindeki yüklerin kısa mesafelerde manuel olarak taşınması ve indirilmesi veya kaldırılması için kullanılır.

Maksimum yük kapasitesi aşılmamalıdır. Yük çatal üzerinde ortalanmalı ve eşit olarak dağıtılmalıdır.

Kullanım amacı sadece şunları içerir:

- Yüklerin uygun bir yük taşıyıcı (örn. Euro palet) ile dahil olarak taşınması,
- Eğitilmiş personel tarafından elle çalıştırılması,
- Sağlam, düz, kuru ve yük taşıyan zeminler üzerinde hareket etmesi,
- Amaçlanan kaldırma aralığı dahilinde yüklerin kaldırılması ve indirilmesi.

Bunun dışındaki her kullanım amacına uygunsuz kullanım olarak geçerlidir. Bunlara özellikle şunlar dahildir:

- İnsanların taşınması,
- Kişilerin kaldırılması veya indirilmesi,
- Eğimli yüzeylerde, merdivenlerde veya düz olmayan zeminlerde kullanım,
- Araçlarla veya mekanik tahriklerle çekme veya itme,
- Olumsuz hava koşullarında (örn. yağmur, kar, buz) dış mekan kullanımı,
- İzin verilen yük kapasitesini aşılması,
- Eğitimsiz personel tarafından çalıştırılması.

Ürün, sadece öngörüldüğü amaç için kullanılmalıdır. Bunun dışındaki her kullanım amacına uygunsuz kullanım olarak geçerlidir. Bunun sonucu ortaya çıkan her tün hasardan ya da yaralanmalarda kullanıcı/operatör sorumludur, üretici değil.

Amacına uygun kullanıma, güvenlik uyarılarının, montaj talimatının ve işletim talimatındaki işletim uyarılarının dikkate alınması da dahildir.

Ürünün kullanımında ve bakımında görev alan kişiler, ürün hakkında bilgi sahibi olmalı ve olası tehlikeler ile ilgili eğitim almış olmalıdır.

Üründe yapılan değişiklikler ve bu nedenle ortaya çıkan hasarlar üreticinin sorumluluğunda değildir.

Ürün, sadece üreticinin orijinal parçaları ve orijinal aksesuarları ile kullanılabilir.

Üreticinin güvenlik, çalışma ve bakım talimatlarına ya da teknik verilerde belirtilen ölçülere uyulmalıdır.

Lütfen ürünlerimizin ticari, zanaatkar ya da endüstriyel kullanım için tasarlanmadığını dikkate alın. Ürün ticari, zanaatkar ya da endüstri işletmelerinde ya da eş değer eylemlerde kullanılırsa garanti hizmeti üstlenmiyoruz.

Bilgi: Yanlış kullanım, maddi hasara veya kişisel yaralanmaya neden olabilir ve üreticinin her türlü sorumluluğunu ortadan kaldırır.

5. Güvenlik uyarıları

Genel güvenlik açıklamaları

- İşletim kılavuzu, ürününüzle güvenli bir şekilde çalışabilmeniz için hazırlanmıştır.
- Bu kılavuzu bilmeyen kişiler bu ürünü çalıştırmamalıdır.
- Devreye almadan önce bu işletim kılavuzunun tamamını okuyun. Özellikle güvenlik talimatlarına uyun.
- Bu işletim kılavuzu, burada açıklananlar gibi ürünler hakkında temel teknik bilgiye sahip kişiler için hazırlanmıştır.
- Böyle bir ürünle ilgili daha önce deneyiminiz yoksa, öncelikle deneyimli kişilerden yardım almalısınız.
- Gerekliğinde başvurabilmeniz için ürünle birlikte verilen tüm belgeleri saklayın. Herhangi bir garanti talebi için satın alma belgesini saklayın.
- Ürün ödünç verilirse veya satılırsa, ürünle birlikte verilen tüm belgeleri teslim edin.
- Bu kılavuzdaki çalışma ve bakım bilgilerine uyun.
- Çocukların ürünle oynamayacağından emin olun.
- Yetkisiz değişiklikler yasaktır!
- Arızalı ürünler, hasarın boyutunu en aza indirmek ve ürünün güvenliğini bozmamak için derhal onarılmalıdır.

- Kaldırma aracı sadece bu kullanım talimatlarında belirtilen koşullar altında kullanılabilir ve çalıştırılabilir.
- Ürünlerin sonradan donatılması, değiştirilmesi veya tadil edilmesi kesinlikle yasaktır.
- Kullanım sırasında bu işletim kılavuzunda açıklanmayan tehlikeler ve riskler ortaya çıkarsa, işletmeci üreticiyi bilgilendirmekle yükümlüdür.
- Transpalet için tanımlanan izin verilen kaldırma ağırlığını asla aşmayın.
- Kaldırma aracını sadece sağlam ve düz bir yüzeyde kullanın.
- Aracın yuvarlanmasını, kaymasını veya devrilmesini önlemek için ek güvenlik önlemleri almadıysanız asla yükseltilmiş bir yükün altında çalışmayın veya uzanmayın.
- Emniyet valfinin ayarını değiştirmeyin. Her kullanımdan önce işlevselliği kontrol edin, özellikle hidrolik yağ seviyesini kontrol edin ve olası sızıntılara dikkat edin.
- Yüksek basınç altında kaçan sıvılar (hidrolik yağ) cilde nüfuz edebilir ve ciddi yaralanmalara neden olabilir! Yaralanma durumunda doktora başvurun! Enfeksiyon tehlikesi!

İlave güvenlik uyarıları

- Keskin kenarlı cihaz parçalarından kaynaklanabilecek yaralanmaları önlemek için ürün üzerindeki kurulum, bakım ve temizlik işlemlerini yalnızca koruyucu eldiven giyerek gerçekleştirin.
- Ürünle ve ürün üzerinde çalışırken koruyucu ayakkabı giyilmelidir.
- Hasarlı ve aşınmış yapı parçalarını tespit etmek için her kullanımdan önce ürünü önce görsel sonra işlevsel olarak kontrol edin ve devreye almadan önce eğitimli personele bakım yaptırın.
- Yükü kaldırmadan önce tahliye valfinin kapalı olduğundan emin olun.
- Kaldırma aracı yalnızca 16 yaşından büyük kişiler tarafından kullanılabilir. Mesleki eğitim sırasında bir eğitmenin gözetiminde beceri elde etmek amacıyla kullanım gerçekleştirilmesi istisnai bir durumdur.
- Ürünü sadece iyi aydınlatılmış odalarda kullanın.
- Eğitimlerde ve rüzgarlı havalarda özellikle dikkatli olun. Yük aşağı kayabilir. Ezilme ve makaslama tehlikesi mevcuttur.

6. Teknik veriler

Taşıma kuvveti	2500 kg
Maksimum çatal yüksekliği	190 mm
Minimum çatal yüksekliği	85 mm
Kaldırma yüksekliği	105 mm
Çatal uzunluğu	1150 mm
Tekli çatal genişliği	160 mm
Yükleme tekerleği çapı	80 mm
Direksiyon simidi çapı	180 mm
Depo içeriği / hidrolik yağı	0,3 l
Hidrolik yağı tipi	ISO VG32
Ağırlık	62 kg

Teknik değişiklik yapma hakkı saklıdır!

7. Ambalajdan çıkarma

- Ambalajı açın ve ürünü dikkatlice dışarı çıkarın.
- Ambalaj malzemesini, ambalaj ve taşıma emniyetlelerini çıkarın (varsa).
- Teslimat kapsamının eksiksiz olduğunu kontrol edin.
- Ürün ve aksesuar parçalarında taşıma hasarı bulunmadığını kontrol edin. Şikayet olması durumunda derhal tedarikçi bilgilendirilmelidir. Daha sonra yapılan şikayetler kabul edilmemektedir.
- Ambalajı, mümkünse garanti süresinin sonuna kadar saklayın.
- Kullanımdan önce işletim kılavuzunu okuyarak ürün hakkında bilgi edinin.
- Aksesuar, aşınma ve yedek parçalarında sadece orijinal parçalar kullanın. Yedek parçalarını bayinizden temin edebilirsiniz.
- Siparişlerinizde her zaman ürün numarasını ile ürünün tip ve yapım yılınız belirtin.

⚠ UYARI!

Ürün ve ambalaj malzemesi, çocuklar için uygun değildir! Çocuklar; plastik torbalar, folyolar ve küçük parçalar ile oynamamalıdır! Yutma ve boğulma tehlikesi söz konusudur!

8. Kurulum / İşletime almadan önce

⚠ DİKKAT!

İşletime almadan önce ürünü mutlaka komple monte edin!

1. Emniyet civatasının (5) pompaya takılı olduğundan emin olun.
2. Sıkıştırma manşonunu (6) bir çekiç kullanarak aksa (4) vurun. (Res. E)
3. Çeki demirini (2) pompaya yerleştirin ve aksı (4) çeki demirinin (2) içinden itin. Zincirin (7) çeki demirinin arkasından dışarı sarktığından emin olun. (Res. F)
4. Zinciri (7) akstaki (4) delikten geçirin. (Res. G)
5. Diğer taraftaki ikinci sıkıştırma manşonunu (6) bir çekiç kullanarak aksa (4) vurun. (Res. F) Sıkıştırma manşonu (6) aksın (4) her iki tarafından çıkıntı yapmalıdır. (Res. E)
6. Çeki demirini (2) aşağı doğru bastırın ve emniyet civatasını (5) dikkatlice dışarı çekin. (Res. I)
7. Kolu (A) aşağı doğru bastırın ve zincirin (7) kılavuz pimini kolun (A) kılavuzundan geçirin. (Res. J)
8. Somunu (B) sıkarak kılavuz pimi sabitleyin. **Bilgi:** Somun (B) aşırı sıkılmamalıdır.

9. İşletime alma

Makinenin eksiksiz ve doğru şekilde monte edildiğinden emin olun. Her kullanım öncesinde kontrol edilmesi gerekenler:

- Makinede herhangi bir hasar olup olmadığını kontrol edin,
- Tüm vidaların sıkı olup olmadığını kontrol edin,
- Hidroliği sızıntılar yönünden,
- Yağ seviyesini,
- Tüm etiketlemelerin görünürlüğü.

9.1 Kol konumları (Res. K)

Çeki demiri içine yerleştirilmiş kumanda kolu (1) 3 konuma sahiptir:

- Çatalı indirmek için kumanda kolunu (1) yukarı kaldırı (‘‘Aşağı’’ konum). Bırakır bırakmaz, nötr konuma geri döner.
- Kaldırma aracı hareket ettirildiğinde ‘‘Nötr’’ kol konumu kullanılır. Bu konumda, çatal hareket etmeden yeke yukarı ve aşağı hareket ettirilebilir.
- Çatalı kaldırmak için çalıştırma kolunu (1) aşağı doğru bastırın (Poz. ‘‘Yukarı’’). Çatal (3), çeki demiri (2) yukarı ve aşağı hareket ettirilerek kaldırılır.

⚠ Dikkat! Malların palet üzerinde tamamen durduğundan emin olun. Ürünün yük kapasitesi aşılmamalıdır!

10. Temizlik

Ürünü her kullanım sonrasında doğrudan temizlenmesini öneriyoruz.

Ürünün üzerindeki tozu zaman zaman bir bezle silin. Ürünü düzenli olarak nemli bezle ve biraz yumuşak sabun ile temizleyin. Temizlik ya da çözültü maddesi kullanmayın; bunlar ürünün plastik parçalarına zarar verebilir. Ürünün içine su girmedikten emin olun.

11. Taşıma

Kaldırma aracını taşımak için yuvarlanmaya karşı emniyete alın. Üründeki kaba kirleri temizleyin.

12. Depolama

Depolanan enerjiyi serbest bırakmak için kaldırma aracının çatallarını indirin. Bu, contaların ve valflerin kullanım ömrünü uzatır.

Ürünü ve aksesuarlarını karanlık, kuru ve buzlanmayan ve çocukların erişemeyeceği bir yerde muhafaza edin. İdeal depolama sıcaklığı 5 ve 30°C arasındadır.

Ürünü orijinal ambalajında saklayın. Toz ve ıslaklığa karşı korumak için ürünün üzerini kapatın. İşletim kılavuzunu ürünün yanında saklayın.

13. Bakım

⚠ DİKKAT!

Sadece tarafımızdan onay verilen yedek parçaları kullanın!

⚠ DİKKAT!

Hidrolik sistem üzerinde çalışmadan önce ürünü indirin ve tesisi basınçsız hale getirin!

13.1 Hidrolik ünitenin havasının alınması

Hareket veya pompalama nedeniyle hidrolik sistemde hava birikebilir. Bu, pompalama sırasında çatalın kalkmamasına neden olabilir. Bu sorunu gidermek için, çalıştırma kolunu (1) "Aşağı" konumunda tutun ve çeki demirini birkaç kez yukarı ve aşağı hareket ettirin.

13.2 Yağlayın

Tüm yatakları ve aksları uygun yağlayıcı ile gresleyin.

13.3 Basınç tahliye valfinin temizlenmesi

Basınç tahliye valfini temizlemek için, maksimum yükseklığe ulaşana kadar çeki demirini hızlı bir şekilde yukarı ve aşağı hareket ettirin. Bir sonraki adımda, kumanda kolunu (1) yukarı doğru "Aşağı" konumuna çekin.

13.4 Yağın değiştirilmesi (Res. L)

1. Önce yağ doldurma vidasını (C) ve ardından yağ boşaltma vidasını (D) açın.
2. Yağın bir kaba tamamen boşalmasını bekleyin.
3. Yağ boşaltma vidasını (D) tekrar vidalayın ve yağ doldurma vidası (C) üzerinden 0,25l hidrolik yağ doldurun.
4. Şimdi yağ doldurma vidasını (C) tekrar vidalayın.

Servis bilgileri

Ürünün aşağıdaki parçalarının kullanıma veya doğal sürece bağlı olarak aşınmaya tabi olduğu veya aşağıdaki parçaların sarf malzemeleri olarak gerekli olduğu dikkate alınmalıdır.

Aşınma parçaları*: Contalar, silindirler, hidrolik yağı

* Teslimat kapsamına dahil olmayabilir!

Yedek parçalar ve aksesuarları servis merkezimizden temin edebilirsiniz. Bunun için kapak sayfasındaki QR kodunu tarayın.

14. Bertaraf ve geri dönüşüm

Ambalaj ile ilgili bilgiler



Ambalaj malzemeleri geri dönüşürülebilir özelliktedir. Lütfen ambalajları çevreye uygun bir şekilde tasfiye edin.

Eski cihazınızı nasıl imha edeceğinizi yerel yönetiminizden öğrenebilirsiniz.

Yakıtlar ve yağlar

- Cihazı tasfiye etmeden önce yakıt deposunu ve motor yağı haznesini boşaltın!
- Yakıt ve motor yağı evsel atıklara ya da akarsulara ait değildir, ayrı olarak toplanmalı veya tasfiye edilmelidir!
- Boş yağ ve yakıt hazneleri çevreye uygun olarak tasfiye edilmelidir.

15. Arıza giderme

Aşağıdaki tabloda hata belirtileri yer almaktadır ve makine doğru çalışmadığı takdirde nasıl çözüm üreteceğiniz anlatılmaktadır. Bu tablo ile sorunu tespit edip gideremediğiniz takdirde yetkili servise başvurun.

Arıza	Olası sebep	Yardım
Çatal kalkmıyor	Çok az yağ	Sızıntı olup olmadığını kontrol edin ve yağ doldurun
	Çelik bilye hidrolik üniteye oturmamış	Bkz. "Basınç tahliye valfinin temizlenmesi"
Çatal kendi kendine aşağı iner	Çelik bilye hidrolik üniteye oturmamış	Bkz. "Basınç tahliye valfinin temizlenmesi"
	Basınç tahliye valfi yanlış ayarlanmış	Basınç tahliye valfini artık kendiliğinden alçalmayı bırakana kadar basınç ayar vidasından ayarlayın.
	Valflerde sızıntı	Valfleri sıkın
Çatal alçalmıyor	Kırık kılavuz pimi	Kırık parçaları değiştirin.
	Çatal bağlantısı kırık	Kırık parçaları değiştirin.
Kumanda kolu "nötr" konumda kalmıyor	Kol (A) yanlış ayarlanmış	Düz tornavida yardımıyla kolu (A) ayarlayın

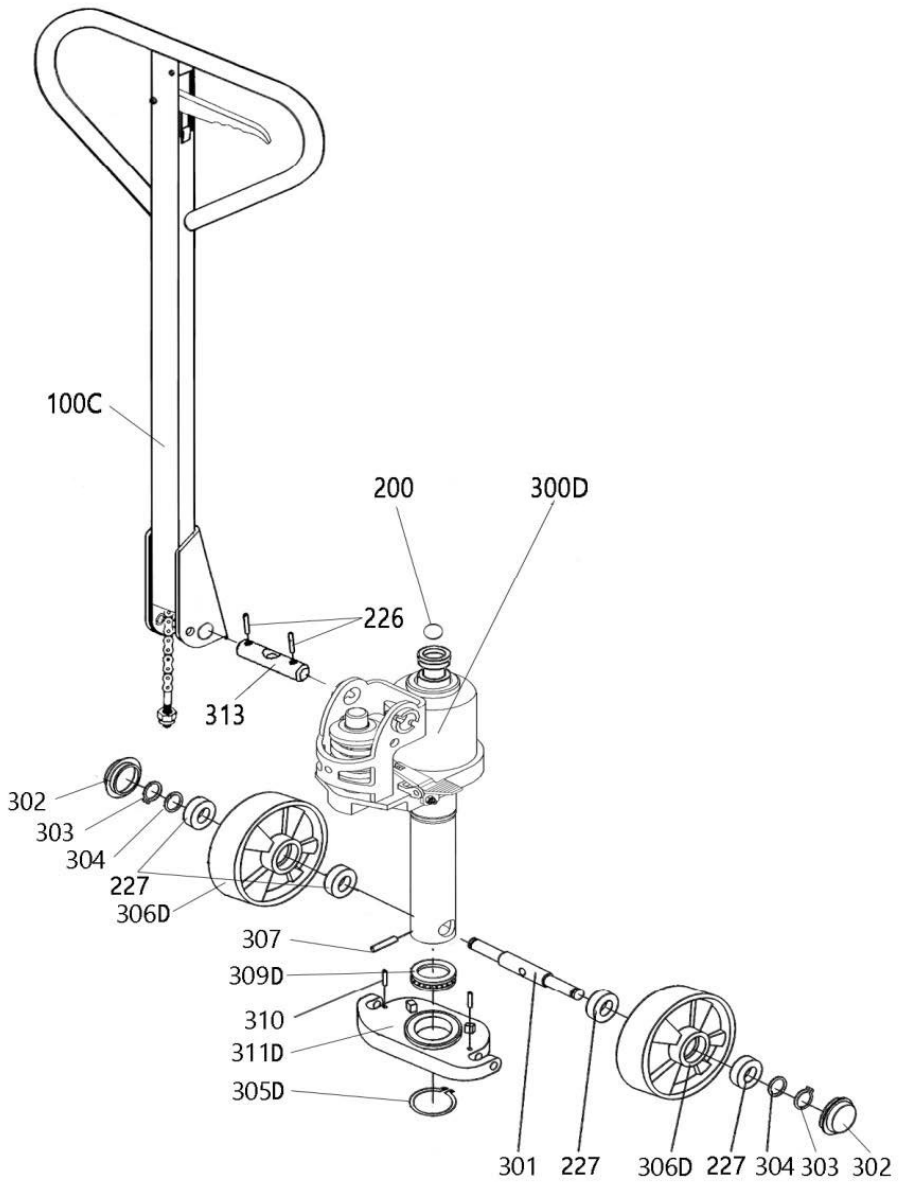

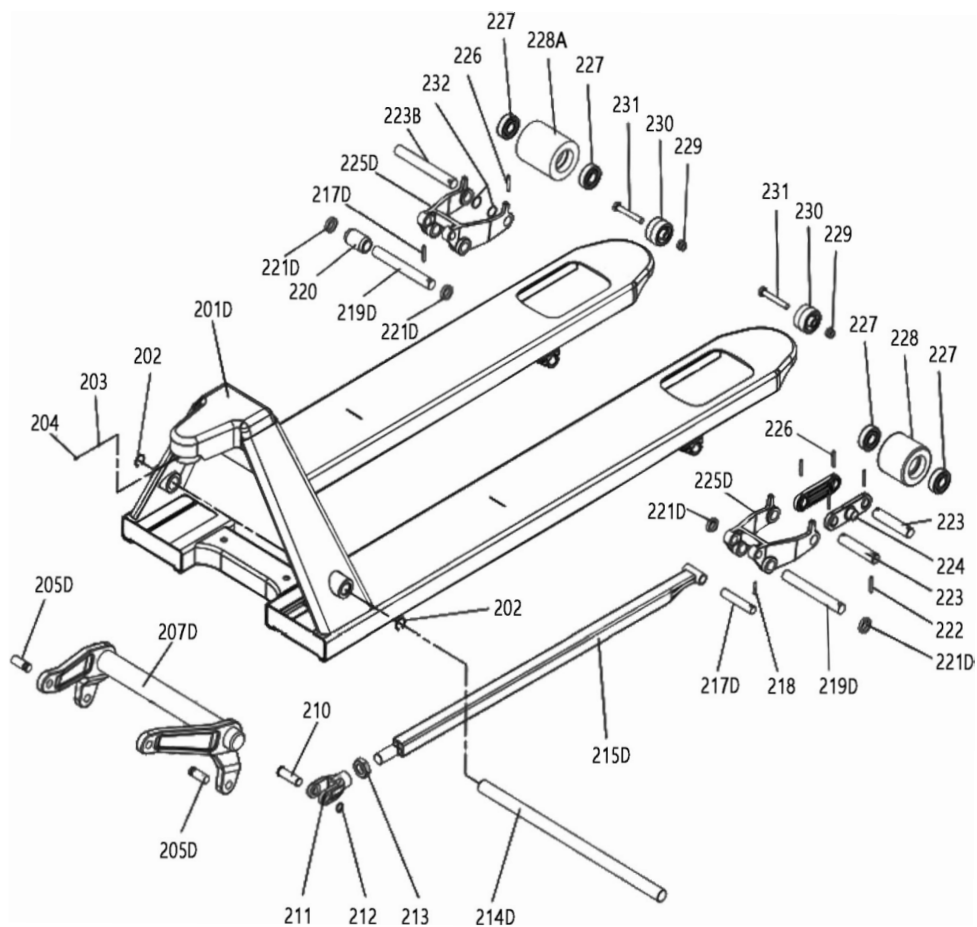

Schepach GmbH, Günzburger Str. 69, 89335 Ichenhausen

DE	EU-Konformitätserklärung Originalkonformitätserklärung		Der hier beschriebene Gegenstand der Erklärung erfüllt die Vorschriften der Richtlinie 2011/65/EU des Europäischen Parlaments und des Rates vom 8. Juni 2011 zur Beschränkung der Verwendung bestimmter gefährlicher Stoffe in Elektro- und Elektronikgeräten. *
	Wir erklären in alleiniger Verantwortung, dass das hier beschriebene Produkt mit den geltenden Richtlinien und Normen übereinstimmt.		Technische Unterlagen verfügbar bei: **
Artikelnummer***		Artikelbezeichnung: Hubwagen HFW2500-BE, HW2500	Marke****
GB	EU Declaration of Conformity Translation of the original Declaration of Conformity		The object of the declaration described here fulfils the regulations of the directive 2011/65/EU of the European Parliament and Council from 8th June 2011, on the restriction of the use of certain hazardous substances in electrical and electronic equipment. *
	We declare under our sole responsibility that the product described here complies with the applicable directives and standards.		Technical documentation available at: **
Item number***		Item designation: Pallet truck HFW2500-BE, HW2500	Brand****
FR	Déclaration UE de conformité Traduction de la déclaration de conformité originale		L'appareil décrit ci-dessus dans la déclaration est conforme aux réglementations de la directive 2011/65/UE du Parlement Européen et du Conseil du 8 juin 2011 visant à limiter l'utilisation de substances dangereuses dans la fabrication des appareils électriques et électroniques. * Dossier technique auprès de: **
	Nous déclarons, sous notre propre responsabilité, que le produit décrit ici est conforme aux directives et normes en vigueur.		
Référence ***		Désignation de l'article: Chariot élévateur HFW2500-BE, HW2500	Marque ****
IT	Dichiarazione di conformità UE Traduzione della dichiarazione di conformità originale		L'oggetto della dichiarazione, qui descritto, soddisfa le disposizioni della Direttiva 2011/65/UE del Parlamento Europeo e del Consiglio dell'8 giugno 2011, sulla restrizione nell'utilizzo di determinate sostanze pericolose negli apparecchi elettrici ed elettronici. *
	Dichiariamo sotto la nostra esclusiva responsabilità che il prodotto qui descritto è conforme alle direttive e alle norme vigenti.		Documentazione tecnica disponibile presso: **
Gaminio numeris ***		Nome articolo: Carrello elevatore HFW2500-BE, HW2500	Marchio ****
NL	EU-conformiteitsverklaring Vertaling van de originele conformiteitsverklaring		Het hier beschreven onderwerp van deze verklaring voldoet aan de voorschriften van richtlijn 2011/65/EU van het Europees Parlement en de Raad van 8 juni 2011 omtrent de beperking van het gebruik van bepaalde gevaarlijke stoffen in elektrische en elektronische apparaten. *
	Wij verklaren onder eigen verantwoordelijkheid dat het hier beschreven product voldoet aan de geldende richtlijnen en normen.		Technische documentatie verkrijgbaar bij: **
Artikelnummer ***		Artikelnamen: Hefwagen HFW2500-BE, HW2500	Merk ****
ES	Declaración de conformidad UE Traducción de la Declaración de conformidad original		El objeto de la declaración aquí descrito cumple las disposiciones de la Directiva 2011/65/UE del Parlamento Europeo y el Consejo del 8 de junio de 2011 sobre restricciones a la utilización de determinadas sustancias peligrosas en aparatos eléctricos y electrónicos. *
	Declaramos, bajo nuestra exclusiva responsabilidad, que el producto aquí descrito cumple las directivas y normas aplicables.		Documentación técnica disponible en: **
Núm. de artículo***		Denominación del artículo: Carretilla elevadora HFW2500-BE, HW2500	Marca****
PT	Declaração de conformidade UE Tradução da declaração de conformidade original		O objeto da declaração aqui descrito cumpre com as normas da Diretiva 2011/65/UE do Parlamento Europeu e do Conselho de 8 de junho de 2011 relativamente à restrição da utilização de determinadas substâncias perigosas em equipamentos elétricos e eletrónicos. *
	Declaramos, à nossa exclusiva responsabilidade, que o produto aqui descrito está em conformidade com as diretivas e normas aplicáveis.		Documentos técnicos disponíveis junto de: **
Número de artigo***		Designação do artigo: Empilhador HFW2500-BE, HW2500	Marca****
CZ	EU prohlášení o shodě Překlad originálního prohlášení o shodě		Zde popsaný předmět prohlášení splňuje předpisy směrnice 2011/65/EU Evropského parlamentu a Rady ze dne 8. června 2011 pro omezení používání určitých nebezpečných látek v elektrických a elektronických zařízeních. *
	Prohlašujeme na svou výlučnou odpovědnost, že zde popsaný výrobek odpovídá platným směrnicím a normám.		Technické podklady k dispozici u: **
Číslo výrobku***		Název výrobku: Zdvihací vozík HFW2500-BE, HW2500	Značka****
SK	EU vyhlásenie o zhode Preklad originálneho vyhlásenia o zhode		Tu opísaný predmet vyhlásenia je v súlade s predpismi smernice Európskeho parlamentu a Rady 2011/65/EÚ z 8. júna 2011 o obmedzení používania určitých nebezpečných látok v elektrických a elektronických zariadeniach. *
	Na vlastnú zodpovednosť vyhlasujeme, že tu popísaný výrobok je v súlade s platnými smernicami a normami.		Technické podklady sú k dispozícii na: **
Číslo výrobku ***		Označenie výrobku: Zdvihací vozík HFW2500-BE, HW2500	Značka ****
HU	EU megfeleléségi nyilatkozat Az eredeti megfeleléségi nyilatkozat fordítása		A nyilatkozat itt megnevezett tárgya teljesíti az Európai Parlament és Tanács 2011. június 8-i, egyes veszélyes anyagok elektromos és elektronikus berendezésekben való alkalmazásának korlátozásáról szóló 2011/65/EU irányelvének előírásait. *
	Saját kizárólagos felelősségünkre kijelentjük, hogy az itt ismertetett termék megfelel az érvényes irányelveknek és szabványoknak.		A műszaki dokumentáció elérhető: **
Cikkszám ***		Termék megnevezése: Emelőkosci HFW2500-BE, HW2500	Márka ****

PL	Deklaracja zgodności UE Tłumaczenie oryginalnej deklaracji zgodności		Wymieniony powyżej przedmiot niniejszej deklaracji jest zgodny z wymogami dyrektywy 2011/65/UE Parlamentu Europejskiego i Rady z 8 czerwca 2011 r. w sprawie ograniczenia stosowania niektórych niebezpiecznych substancji w sprzęcie elektrycznym i elektronicznym. *
	Oświadczamy na własną odpowiedzialność, że opisany tutaj produkt jest zgodny z obowiązującymi dyrektywami i normami.		Dokumentacja techniczna dostępna na stronie: **
	Numer artykułu ***	Nazwa artykułu: Wózek podnośnikowy HFW2500-BE, HW2500	Marka ****
HR	EU izjava o skladnosti Prijevod originalne izjave o skladnosti		Ovdje opisani predmet Izjave ispunjava propise Direktive 2011/65/EU Evropskog parlamenta i Vijeća od 8. lipnja 2011. o ograničenju uporabe određenih opasnih tvari u električnoj i elektroničkoj opremi. *
	Na svoju odgovornost izjavljujemo da je ovdje opisan proizvod usklađen s važećim direktivama i normama.		Tehnička dokumentacija dostupna je na: **
	Broj artikla***	Naziv artikla: Ručni viličar HFW2500-BE, HW2500	Marka****
SI	EU izjava o skladnosti Prevod originalne izjave o skladnosti		Tukaj opisani predmet izjave izpolnjuje predpise Direktive 2011/65/EU Evropskega parlamenta in Sveta z dne 8. junij 2011 za omejevanje uporabe določenih nevarnih snovi v električnih in elektronskih napravah. *
	S polno odgovornostjo izjavljamo, da je tukaj opisani izdelek v skladu z veljavnimi smernicami in standardi.		Tehnični dokumenti so na voljo pri: **
	Številka izdelka ***	Opis izdelka: Ročni viličar HFW2500-BE, HW2500	Znamka ****
EE	EL vastavusdeklaratsioon Vastavusdeklaratsiooni originaali tõlge		Deklaratsioon objektiks olev siin kirjeldatud ese vastab Euroopa Parlamendi ja nõukogu direktiivile 2011/65/EÜ kuupäevaga 8. juuni 2011 teatud ohtlike ainete kasutamispirangu kohta elektri- ja elektroonikaseadmetes. *
	Me deklareerime ainuiskuliselt vastutades, et siin kirjeldatud toode ühtib esitatud direktiivide ja normidega.		Tehnilised dokumendid on saadaval: **
	Artiklinumber ***	Art nimetus: Tõstekäru HFW2500-BE, HW2500	Kaubamärk ****
LT	EB atitikties deklaracija Atitikties deklaracijos originalo vertimas		Čia aprašytas deklaracijos objektas atitinka 2011 m. birželio 8 d. Europos Parlamento ir Tarybos direktyvos 2011/65/ES dėl tam tikrų pavojingų medžiagų naudojimo elektros ir elektroninėje įrangoje aprašymo reikalavimus. *
	Prisiimdami išskirtinę atsakomybę deklaruojame, kad čia aprašytas gaminytis atitinka galiojančias direktyvas ir standartus.		Techinius dokumentus galima gauti iš: **
	Gaminio numeris ***	Gaminio pavadinimas: Vežimėlis su kėlimo įtaisu HFW2500-BE, HW2500	Prekės ženklas ****
LV	ES atbilstības deklarācija Orīginālās atbilstības deklarācijas tulkojums		Šeit aprakstītais deklarācijas priekšmets atbilst Eiropas Parlamenta un Eiropas Padomes 2011. gada 8. jūnija Direktīvas 2011/65/ES noteikumiem par noteiktu bīstamo vielu izmantošanas ierobežošanu elektriskajās un elektroniskajās ierīcēs. *
	Mēs, uzņemoties pilnu atbildību, paziņojam, ka šeit aprakstītais ražojums atbilst spēkā esošajām direktīvām un standartiem.		Tehnisķā lieta ir pieejama pie: **
	Preces numurs ***	Preces apzīmējums: Palešu ratiņi HFW2500-BE, HW2500	Prečzīme ****
SE	EU-försäkran om överensstämmelse Översättning från försäkran om överensstämmelse i original		Föremålet för försäkran som beskrivs här överensstämmer med bestämmelserna i Europaparlamentets och Rådets direktiv 2011/65/EU av den 8 juni 2011 om begränsning av användningen av vissa farliga ämnen i elektriska och elektroniska produkter. *
	Vi förklarar under eget ansvar att produkten som beskrivs här överensstämmer med gällande riktlinjer och standarder.		Teknisk dokumentation tillgänglig hos: **
	Artikelnummer ***	Artikelbeteckning: Lyfttruck HFW2500-BE, HW2500	Märke ****
FI	EU-vaatimustenmukaisuusvakuutus Älkuperäisen vaatimustenmukaisuusvakuutuksen käänös		Tässä kuvattu vakuutuksen kohde täyttää tiettyjen vaarallisten aineiden käytön rajoittamisesta sähkö- ja elektroniikkalaitteissa 8. kesäkuuta 2011 annetun Euroopan parlamentin ja neuvoston direktiivin 2011/65/EU määräykset. *
	Vakuutamme omalla vastuullamme, että tässä kuvattu tuote täyttää voimassa olevien direktiivien ja standardien määräykset.		Tekniset asiakirjat saatavana: **
	Tuotenumro ***	Tuotenimike: Nostovaunu HFW2500-BE, HW2500	Merkki ****
DK	EU-overensstemmelseserklæring Oversættelse af den originale overensstemmelseserklæring		Genstanden for den her beskrevne erklæring overholder bestemmelserne i Europa-Parlamentets og Rådets direktiv 2011/65/EU af 8. juni 2011 vedr. begrænsning af brugen af visse farlige stoffer i elektrisk og elektronisk udstyr. *
	Vi erklærer under eget ansvar, at det her beskrevne produkt overholder de gældende direktiver og standarder.		Tekniske dokumenter findes på: **
	Artikelnummer ***	Art.-betegnelse: Løftevogn HFW2500-BE, HW2500	Mærke ****
NO	EU-samsvarserklæring Oversettelse av den opprinnelige samsvarserklæringen		Gjenstand for erklæringen beskrevet her oppfyller forskriftene til direktiv 2011/65/EU fra Europa-Parlamentet og Rådet av 8. juni 2011 om begrensning av bruken av bestemte farlige stoffer i elektronikk og elektronisk utstyr. *
	Vi erklærer med eneansvar at produktet som er beskrevet her er i samsvar med gjeldende direktiver og standarder.		Tekniske dokumenter tilgjengelig hos: **
	Artikelnummer ***	Art.betegnelse: Løftevogn HFW2500-BE, HW2500	Merke ****

BG	ЕС Декларация за съответствие Превод на оригиналната декларация на съответствие		Описаният предмет в декларацията отговаря на разпоредбите на Директива 2011/65/ЕС на Европейския парламент и на Съвета от 8 юни 2011 г. относно ограничението на употребата на определени опасни вещества в електрическото и електронното оборудване. *
	Ние декларираме на своя отговорност, че описаният тук продукт отговаря на приложимите директиви и стандарти.		Техническата документация се предоставя от: **
Каталожен номер ***		Обозначение на артикула: Палетна количка HFW2500-BE, HW2500	Марка ****
GR	Δήλωση συμμόρφωσης ΕΕ Μετάφραση από το πρωτότυπο της δήλωσης συμμόρφωσης		Το αντικείμενο της παρούσας δήλωσης, το οποίο περιγράφεται εδώ, εκπληρώνει τις διατάξεις της Οδηγίας 2011/65/ΕΕ του Ευρωπαϊκού Κοινοβουλίου και του Συμβουλίου της 8ης Ιουνίου 2011 σχετικά με τον περιορισμό της χρήσης ορισμένων επικινδύνων ουσιών σε ηλεκτρικό και ηλεκτρονικό εξοπλισμό. *
	Δηλώνουμε με αποκλειστική μας ευθύνη ότι το προϊόν που περιγράφεται στο παρόν βρίσκεται σε συμμόρφωση με τις ισχύουσες Οδηγίες και Πρότυπα.		Ο τεχνικός φάκελος είναι διαθέσιμος στη θέση: **
Αριθμός είδους ***		Όνομασία προϊόντος: Ανυψωτικό όχημα HFW2500-BE, HW2500	Μάρκα ****
RO	Declarație de conformitate UE Traducere a declarației de conformitate originale		Obiectul declarației descris aici îndeplinește prescripțiile directivei 2011/65/UE a Parlamentului European și a Consiliului din 8 Iunie 2011 asupra limitării utilizării anumitor substanțe periculoase în aparatele electrice și electronice. *
	Declaraăm pe proprie răspundere că produsul descris aici coincide cu directivele și normele în vigoare.		Documentație tehnică disponibilă la: **
Număr articol ***		Denumirea articolului: Cărucior de ridicare HFW2500-BE, HW2500	Marca ****
RS	EU izjava o usaglašenosti Prevod originalne izjave o usklađenosti		Ovde opisani predmet ove izjave ispunjava odredbe Direktive 2011/65/EU Evropskog parlamenta i Saveta od 8. juna 2011. godine o ograničenju upotrebe određenih opasnih materija u električnoj i elektronskoj opremi. *
	Izjavljujemo na našu isključivu odgovornost da je ovde opisani proizvod usklađen sa primenljivim smernicama i standardima.		Tehnička dokumentacija dostupna kod: **
Broj artikla ***		Oznaka proizvoda: Visokopodizna kolica HFW2500-BE, HW2500	Brend ****
TR	AB uygunluk beyanı Orijinal uygunluk beyanının çevirisi		İşbu uygunluk beyanının düzenlendiği burada adı geçen ürün, Avrupa Parlamentosu'nun ve 8 Haziran 2011 tarihli Konsey'in elektrik ve elektronik cihazlarda belirli tehlikeli maddelerin sınırlandırılmasına ilişkin 2011/65/AT sayılı direktifini yerine getirmektedir. *
	Burada açıklanan ürünün geçerli yönetmeliklere ve standartlara uygun olduğunu tamamen kendi sorumluluğumuz altında beyan ediyoruz.		Teknik belgeler şurada mevcuttur: **
Ürün numarası ***		Ürün Tanım: Kaldırma aracı HFW2500-BE, HW2500	Marka ****
*** 58127019944 / 5912701900			**** SCHEPPACH

** : Georg Kohler Günzburger Str. 69 D-89335 Ichenhausen i. V. Andreas Pöcher / Head of Project Management i. V. Simon Schunk / Division Manager Product Center Ichenhausen, 29.01.2026	<input type="checkbox"/> 2011/65/EU* <input type="checkbox"/> 2014/30/EU <input type="checkbox"/> 2014/29/EU <input type="checkbox"/> 2014/35/EU <input type="checkbox"/> 2004/22/EG <input type="checkbox"/> 2014/68/EU <input type="checkbox"/> 89/686/EWG_96/58/EG <input type="checkbox"/> 90/396/EWG <input type="checkbox"/> 2023/826/EU	<input checked="" type="checkbox"/> 2006/42/EG <input type="checkbox"/> Annex IV Notified Body: Notified Body No.: Certificate No.:	<input type="checkbox"/> 2000/14/EG_2005/88/EG Noise: measured L_{WA} = guaranteed L_{WA} = <input type="checkbox"/> Annex V <input type="checkbox"/> Annex VI Notified Body: Notified Body No.:	
	<input type="checkbox"/> 2016/1628/EU	Emission No.:		
	EN ISO 3691-5:2015+AC:2016+A1:2020; EN 16307-5:2023			

Garantie DE

Offensichtliche Mängel sind innerhalb von 8 Tagen nach Erhalt der Ware anzuzeigen, andernfalls verliert der Käufer sämtliche Ansprüche wegen solcher Mängel. Wir leisten Garantie für unsere Maschinen bei richtiger Behandlung auf die Dauer der gesetzlichen Gewährleistungsfrist ab Übergabe in der Weise, dass wir jedes Maschinenteil, dass innerhalb dieser Zeit nachweisbar in Folge Material- oder Fertigungsfehler unbrauchbar werden sollte, kostenlos ersetzen. Für Teile, die wir nicht selbst herstellen, leisten wir nur insoweit Gewähr, als uns Gewährleistungsansprüche gegen die Vorlieferanten zustehen. Die Kosten für das Einsetzen der neuen Teile trägt der Käufer. Wandlungs- und Minderungsansprüche und sonstige Schadensersatzansprüche sind ausgeschlossen.

Warranty GB

Apparent defects must be notified within 8 days from the receipt of the goods. Otherwise, the buyer's rights of claim due to such defects are invalidated. We guarantee for our machines in case of proper treatment for the time of the statutory warranty period from delivery in such a way that we replace any machine part free of charge which provably becomes unusable due to faulty material or defects of fabrication within such period of time. With respect to parts not manufactured by us we only warrant insofar as we are entitled to warranty claims against the upstream suppliers. The costs for the installation of the new parts shall be borne by the buyer. The cancellation of sale or the reduction of purchase price as well as any other claims for damages shall be excluded.

гаранция BG

Очевидни недостатъци трябва да бъдат докладвани в рамките на 8 дни от получаването на стоки, в противен случай купувачът губи всякакви претенции за такива дефекти. Предлагаме гаранция на нашите машини с правилното лечение на срока на действие на косвена гаранция от датата на доставка по такъв начин, че ние замени всяка част в рамките на това време открива в един ред в материала или изработката трябва да бъде безполезно, безплатно. За части, които ние не се произвеждат, ние правим само като гаранция, като имаме право на гаранционни искиве срещу доставчици. Разходите за вмъкване на нови части на купувача. Преобразуване и намаляване вземания и други искивете за обезщетения, са изключени.

Garancija RS

Očigledni nedostaci se moraju prijaviti u roku od 8 dana nakon prijema robe, u suprotnom kupac gubi sva prava u pogledu takvih nedostataka. Za naše mašine dajemo garanciju tokom trajanja zakonskog garantnog roka od datuma primopredaje, pod uslovom da se sa njima pravilno rukuje, na taj način besplatno vršimo zamenu svakog dela mašine koji tokom tog perioda postane neupotrebljiv usled greške u materijalu ili proizvodnji. Za delove koje ne proizvodimo sami, dajemo garanciju samo u okviru ostvarivanja garantnih prava koja dobijamo od poddobarivača. Troškove za ugradnju novih delova snosi kupac. Pravo na zamenu i umanjenje i drugi zahtevi za nadoknadu štete su isključeni.

Garanție RO

Defecte evidente trebuie să fie raportate în termen de 8 zile de la primirea de bunuri, alfel cumpărătorul pierde toate cererile pentru astfel de defecte. Oferim o garanție de pe mașinile noastre cu un tratament adecvat pe durata unei garanții implicite de la data de livrare în așa fel încât vom înlocui fiecare parte în acel moment detectabil într-un rând în material sau manoperă ar fi inutil, gratuit. Pentru părțile care nu ne produc, vom face doar o astfel de garanție, așa cum avem dreptul la pretenții de garanție împotriva furnizorilor. Costurile pentru introducerea de piese noi la cumpărător. Conversie și reducerea creanțe și alte cererile de despăgubire sunt excluse.

εγγύηση GR

Εμφάνων ελαττωμάτων που πρέπει να κοινοποιούνται εντός 8 ημερών από την παραλαβή των εμπορευμάτων. Διαφορετικά, τα δικαιώματα buyeris της αξίωσης λόγω τέτοιων ελαττωμάτων ακυρωθεί. Εγγυόμαστε για τις μηχανές μας σε περίπτωση κατάλληλη θεραπεία για το χρόνο της εκ του νόμου περιόδου εγγύησης από την παράδοση με τέτοιο τρόπο ώστε να αντικαταστήσει οποιοδήποτε μέρος δωρεάν μηχανή που αποδεδειγμένα θα αχρηστευτεί λόγω ελαττωματικού υλικού ή ελαττώματα της κατασκευής μέσα σε τέτοια χρονική περίοδο. Όσον αφορά τα τμήματα που δεν έχουν κατασκευαστεί από εμάς έχουμε μόνο εγγυάται εφόσον έχουμε το δικαίωμα να τις αξιώσεις εγγύησης έναντι των προμηθευτών. Τα έξοδα για την εγκατάσταση των νέων τμημάτων θα πρέπει να βαρύνουν τον αγοραστή. Πρέπει να αποκλείεται η ακύρωση της πώλησης ή η μείωση της τιμής αγοράς, καθώς και οποιοδήποτε άλλες αξιώσεις για αποζημίωση. Η λεπίδα προιονίου είναι αναλώσιμο είδος και εξαιρούνται ρητά από καμία εγγύηση.

Garanti TR

Apaçık kusurları malların alınmasından 8 gün içinde bildirilmesi gerekir, aksi takdirde alıcı bu kusurları için tüm talepler kaybeder. Biz ücretsiz, yararsız olmalıdır malzeme veya işçilik üst üste saptanabilir bu süre içinde her bir parça takmadan böyle bir şekilde teslim tarihinden itibaren zımnı garanti süresine uygun tedavi ile makinelerde bir garanti veriyoruz. Biz tedarikçiler karşı garanti talepleri hakkı olarak kendimizi üretmek değil bir parça için, biz, sadece teminat olun. Alıcıya yeni parçaların yerleştirilmesi için maliyetleri. Dönüşüm ve azaltma iddiaları ve diğer tazminat talepleri dahil değildir.